

ISTITUTO NAZIONALE DELLA PREVIDENZA SOCIALE

DETERMINAZIONE N. 7 DEL 28 giugno 2023

OGGETTO: Convenzione tra l'Istituto Nazionale della Previdenza Sociale e l'Agenzia per le Erogazioni in Agricoltura per lo scambio dati e per la compensazione dei crediti.

IL COMMISSARIO STRAORDINARIO

Visto il D.P.R. 30 aprile 1970, n. 639;

Vista la Legge 9 marzo 1989, n. 88;

Visto il Decreto Legislativo del 30 giugno 1994, n. 479;

Visto il D.P.R. 24 settembre 1997, n. 366;

Visto il decreto-legge 10 maggio 2023, n. 51 *"Disposizioni urgenti in materia di amministrazione di enti pubblici, di termini legislativi e di iniziative di solidarietà sociale"* e in particolare l'art. 1, comma 2, dello stesso;

Visto il D.P.C.M. del 15 giugno 2023 con cui la dott.ssa Micaela Gelera è stata nominata Commissario straordinario dell'Istituto, con i poteri di ordinaria e straordinaria amministrazione attribuiti al Presidente e al Consiglio di amministrazione ai sensi della vigente disciplina;

Visto il D.M. dell'11 febbraio 2022 di nomina del Direttore generale dell'Istituto Nazionale della Previdenza Sociale;

Visto il Regolamento di Organizzazione dell'Istituto, adottato con deliberazione del Consiglio di Amministrazione n. 4 del 6 maggio 2020, successivamente modificato con deliberazione del Consiglio di Amministrazione n. 108 del 21 dicembre 2020;

Visto l'Ordinamento delle funzioni centrali e territoriali dell'INPS, adottato con deliberazione del Consiglio di Amministrazione n. 137 del 7 settembre 2022;

Il Commissario Straordinario

Visto il D. P. R. 1° dicembre 1999, n. 503 con il quale è stato adottato il *"Regolamento recante norme per l'istituzione della Carta dell'agricoltore e del pescatore e dell'anagrafe delle aziende agricole, in attuazione dell'articolo 14, comma 3, del decreto legislativo 30 aprile 1998, n. 173"* e, in particolare, il relativo articolo 1 che istituisce l'"Anagrafe delle aziende agricole" all'interno del Sistema Informativo Agricolo Nazionale (SIAN) integrato con i sistemi informativi regionali, con il compito di raccogliere le notizie relative ai soggetti pubblici e privati identificati dal codice fiscale, esercenti attività agricola, agroalimentare, forestale e della pesca che intrattengano a qualsiasi titolo rapporti con la pubblica amministrazione centrale o locale;

Visto, altresì, l'articolo 9 del medesimo Regolamento di cui al D.P.R. n. 503/1999, che ha disposto l'istituzione, per i fini di semplificazione ed armonizzazione, nell'ambito dell'Anagrafe delle aziende agricole, a decorrere dal 30 giugno 2000, del "Fascicolo aziendale", modello cartaceo ed elettronico riepilogativo dei dati aziendali, finalizzato all'aggiornamento, per ciascuna azienda, delle informazioni dell'anagrafe;

Visto il decreto legislativo 29 marzo 2004, n. 99, che all'articolo 13, comma 1, dispone che il "Fascicolo aziendale elettronico", unico per azienda, è integrato con i dati di cui all'articolo 18, paragrafo 1, lettera c) e all'articolo 21 del Regolamento (CE) n. 1782/2003 del Consiglio del 29 settembre 2003 e, al contempo, prevede che la Pubblica Amministrazione, ivi compresi gli enti pubblici economici, registri nel fascicolo aziendale gli aiuti concessi al soggetto che esercita attività agricola in attuazione della normativa comunitaria, nazionale e regionale;

Visto, altresì, il comma 4 del citato articolo 13 del D. Lgs. n. 99/2004 il quale dispone che l'Agenzia per le Erogazioni in Agricoltura (AGEA), quale autorità competente ai sensi del Titolo II, capitolo 4 Regolamento (CE) n. 1782/2003, assicura, attraverso i servizi del SIAN, la realizzazione dell'Anagrafe delle aziende agricole di cui al D.P.R. n. 503/1999;

Tenuto conto che presso l'AGEA, ai sensi dell'articolo 8-ter del decreto-legge 10 febbraio 2009, n. 5, convertito, con modificazioni, dalla legge 9 aprile 2009, n. 33, è istituito il "Registro nazionale dei debiti", in cui sono iscritti, mediante i servizi del SIAN, tutti gli importi accertati come dovuti dai produttori agricoli risultanti dai singoli registri debitori degli organismi pagatori riconosciuti, istituiti ai sensi dell'allegato 1, paragrafo 2, lettera e), del regolamento (CE) n. 885/2006, nonché quelli comunicati dalle regioni e dalle province autonome di Trento e di Bolzano, connessi a provvidenze e aiuti agricoli dalle stesse erogati;

Tenuto conto che, al fine di semplificare e accelerare i procedimenti amministrativi per l'erogazione agli aventi diritto di aiuti o contributi previsti dalla normativa dell'Unione europea nell'ambito della Politica agricola comune, l'articolo 25, comma 1, del predetto D.L. n. 5/2009 prevede che l'AGEA utilizzi, per l'acquisizione delle informazioni necessarie, senza nuovi o maggiori oneri per la finanza pubblica, anche le banche dati informatiche dell'Agenzia delle entrate, dell'INPS e delle Camere di commercio, industria, artigianato ed agricoltura;

Visto il decreto del Ministro delle Politiche Agricole Alimentari e Forestali di concerto con il Ministro per la Pubblica Amministrazione e la semplificazione del 12 dicembre 2012, emanato in attuazione a quanto previsto dall'articolo 25, comma 2, del richiamato D.L. n. 5/2012, con il quale sono state individuate le modalità operative per la consultazione da parte delle pubbliche amministrazioni del "fascicolo aziendale elettronico", preposto alla raccolta e alla condivisione delle informazioni relative a ciascuna azienda agricola e ai dati inerenti alle domande di aiuto/premio e ai procedimenti amministrativi del comparto agricolo;

Visto il decreto legislativo 21 maggio 2018, n. 74 che attribuisce ad AGEA le funzioni di organismo pagatore nazionale per l'erogazione di aiuti, contributi e premi comunitari previsti dalla normativa nazionale, regionale e dell'Unione europea e finanziati dai Fondi agricoli comunitari, e definisce il SIAN come "sistema informativo nazionale unico per la gestione dei servizi essenziali di natura trasversale attinenti al fascicolo aziendale, al sistema informativo geografico (GIS), al registro nazionale titoli, al registro nazionale debiti e al sistema integrato di gestione e controllo (SIGC)" affidandone ad Agea, in qualità di organismo di coordinamento, le funzioni di organizzazione, gestione e sviluppo;

Visto il decreto-legge 10 gennaio 2006, n. 2, convertito con modificazioni dalla legge 11 marzo 2006, n. 81, che all'articolo 01, comma 16, da ultimo sostituito dall'articolo 45, comma 1, del decreto-legge 6 novembre 2021, n. 152, convertito, con modificazioni, dalla legge 29 dicembre 2021, n. 233, prevede che *"..... in sede di pagamento degli aiuti comunitari e nazionali, gli organismi pagatori sono autorizzati a compensare tali aiuti, ad eccezione di quelli derivanti da diritti posti precedentemente in pegno ai sensi dell'articolo 18 del decreto legislativo 29 marzo 2004, n. 102, con i contributi previdenziali dovuti dall'impresa agricola beneficiaria, già scaduti alla data del pagamento degli aiuti medesimi, compresi gli interessi di legge a qualsiasi titolo maturati e le somme dovute a titolo di sanzione. A tale fine, l'istituto previdenziale comunica in via informatica i dati relativi ai contributi previdenziali scaduti contestualmente all'Agenzia per le erogazioni in agricoltura, a tutti gli organismi pagatori e ai diretti interessati, anche tramite i Centri autorizzati di assistenza agricola (CAA) istituiti ai sensi dell'articolo 3-bis del decreto legislativo 27 maggio 1999, n. 165. In caso di contestazioni, la legittimazione processuale passiva compete all'istituto previdenziale."*;

Visto il decreto-legge 14 dicembre 2018, n. 135, convertito, con modificazioni, dalla legge 11 febbraio 2019, n. 12 "Disposizioni urgenti in materia di sostegno e semplificazione per le imprese e per la pubblica amministrazione" che, all'articolo 3, comma 1-undecies, stabilisce che *"I dati della denuncia aziendale di cui all'articolo 5, comma 1, lettere a), c) e d), del D. Lgs. 11 agosto 1993, n. 375 possono essere acquisiti d'ufficio dall'INPS, dal fascicolo aziendale di cui all'articolo 9 del regolamento di cui al decreto del Presidente della Repubblica 1° dicembre 1999, n. 503, istituito nell'ambito dell'anagrafe delle aziende agricole, gestito dal Sistema informativo agricolo nazionale (SIAN). Le imprese agricole indicano nella denuncia aziendale i dati di cui al presente comma nel caso in cui non abbiano costituito o aggiornato il fascicolo aziendale"*;

Vista la determinazione presidenziale n. 169 del 17 dicembre 2015 con la quale è stata adottata la Convenzione tra l'Istituto Nazionale della Previdenza Sociale e l'Agenzia per le Erogazioni in Agricoltura per l'accesso ai dati nei rispettivi archivi, di durata triennale, giunta a scadenza;

Preso atto che nelle more della stipula del nuovo testo di convenzione, le Parti hanno concordato di continuare a fornire i servizi di cui alla suddetta Convenzione;

Visto l'articolo 15 della legge 7 agosto 1990, n. 241 che prevede che le pubbliche amministrazioni possono concludere accordi tra loro per disciplinare lo svolgimento di attività di interesse comune;

Visto l'articolo 50 del decreto legislativo 7 marzo 2005, n. 82 "Codice dell'amministrazione digitale" il quale stabilisce che, nel rispetto della normativa in materia di protezione dei dati personali, qualunque dato trattato da una pubblica amministrazione è reso accessibile e fruibile alle altre amministrazioni, in funzione dello svolgimento dei compiti istituzionali delle amministrazioni medesime;

Preso atto dell'opportunità di rinnovare la collaborazione tra le Parti alla luce delle intervenute modifiche normative sopra indicate, al fine di regolamentare i servizi e le modalità di scambio dei dati in funzione della riorganizzazione dei processi e dello sviluppo delle attività automatizzate nonché in linea con lo sviluppo delle funzioni attribuite ad AGEA, anche con riguardo alle funzioni di Organismo di coordinamento individuate all'articolo 10 del Regolamento (UE) 2021/2116;

Rilevato che la Convenzione disciplina i rapporti tra le Parti in ordine alle modalità di fornitura reciproca dei dati contenuti nel fascicolo delle aziende agricole, in ottemperanza a quanto previsto dal citato articolo 3, comma 1-*undecies*, del D. L. n. 135/2018, e delle posizioni contributive e dei crediti INPS, ai sensi del richiamato articolo 01, comma 16, del D. L. n. 2/2006, ai fini dello svolgimento delle attività necessarie a compensare i crediti contributivi con gli aiuti comunitari e nazionali che AGEA e gli altri Organismi pagatori riconosciuti erogano a favore delle aziende agricole;

Atteso che i rapporti di collaborazione per lo scambio di informazioni sono altresì funzionali all'adempimento dell'obbligo di acquisire d'ufficio, ai sensi dell'articolo 43, commi 1 e 2 del D.P.R. 28 dicembre 2000, n. 445, i dati e i documenti che siano in possesso delle pubbliche amministrazioni per il conseguimento delle rispettive finalità istituzionali;

Rilevato che l'INPS acquisisce da AGEA i dati del fascicolo delle aziende agricole per la definizione del processo di iscrizione e/o aggiornamento delle posizioni contributive agricole conseguente alla presentazione delle denunce aziendali da parte dei datori di lavoro agricolo, ovvero delle dichiarazioni dei concedenti a compartecipanti familiari e piccoli coloni per l'apertura delle posizioni contributive nel settore agricolo nonché dei lavoratori autonomi per l'iscrizione alla gestione dei lavoratori autonomi agricoli;

Rilevato, altresì, che le Parti convengono sulla necessità di intensificare la collaborazione al fine di individuare metodologie, misure ed indici di rischio, per migliorare l'efficacia delle verifiche sul corretto assolvimento degli adempimenti previsti, e sulla compliance aziendale, prevenire e contrastare i fenomeni fraudolenti, anche mediante l'attivazione di specifiche iniziative di vigilanza nonché per assicurare, in fase di attuazione della Convenzione, un efficace livello dei servizi;

Preso atto che le Parti per realizzare le suddette finalità costituiranno appositi tavoli tecnici nel cui ambito potranno essere individuate ulteriori esigenze ai fini dell'adozione di eventuali modifiche all'atto negoziale;

Preso atto che i dati e le modalità per la loro fornitura sono specificati nei due allegati tecnici che costituiscono parte integrante della Convenzione e che disciplinano, rispettivamente, la gestione nell'ambito del Registro Nazionale Debiti del SIAN della compensazione dei crediti INPS nei confronti dei datori di lavoro che operano nel settore dell'agricoltura e che impiegano operai a tempo indeterminato e a tempo determinato, e lo scambio delle informazioni d'interesse dell'Istituto contenute nel Fascicolo Aziendale dell'Anagrafe Nazionale delle aziende agricole utili a semplificare i processi amministrativi e l'operatività degli utenti finali nonché quelle d'interesse di AGEA necessarie per la parte anagrafica del medesimo Fascicolo;

Rilevato che AGEA con riguardo alla gestione della compensazione dei crediti Inps, quale Organismo di coordinamento, si impegna ad effettuare il monitoraggio del sistema delle operazioni effettuate nell'ambito del Registro Nazionale dei Debiti (RND), al fine di assicurare il versamento delle somme compensate da parte degli Organismi pagatori, di norma entro 15 giorni dalla compensazione, sull'IBAN indicato dall'Istituto;

Atteso che la convenzione decorre dalla data di sottoscrizione per un periodo di 5 anni e può essere rinnovata per una sola volta e per la stessa durata, su concorde volontà delle Parti;

Visto il Regolamento (UE) 2016/679 del Parlamento europeo e del Consiglio del 27 aprile 2016 relativo alla protezione delle persone fisiche con riguardo al trattamento dei dati personali, nonché alla libera circolazione di tali dati e che abroga la direttiva 95/46/CE (Regolamento generale sulla protezione dei dati);

Visto il "Codice in materia di protezione dei dati personali", decreto legislativo 30 giugno 2003, n. 196, come integrato e modificato dal decreto legislativo 10 agosto 2018, n. 101 e dal decreto-legge 8 ottobre 2021, n. 139, convertito, con modificazioni, dalla legge 3 dicembre 2021, n. 205;

Visto il Provvedimento del Garante per la protezione dei dati personali del 2 luglio 2015 n. 393 con oggetto "Misure di sicurezza e modalità di scambio dei dati personali tra PP.AA.";

Visto il parere fornito nell'ambito dei compiti di informazione e consulenza dal Responsabile della protezione dei dati dell'Istituto ai sensi dell'articolo 39, del Regolamento (UE) 2016/679;

Vista la relazione della Direzione Generale;

Su proposta del Direttore generale

DETERMINA

di adottare l'allegata Convenzione tra l'Istituto Nazionale della Previdenza Sociale e l'Agenzia per le Erogazioni in Agricoltura per lo scambio dati e per la compensazione dei crediti, che costituisce parte integrante della presente determinazione.

IL COMMISSARIO STRAORDINARIO

CONVENZIONE PER LO SCAMBIO DATI E PER LA COMPENSAZIONE DEI CREDITI

Tra

l'Istituto Nazionale della Previdenza Sociale (di seguito "INPS") con sede in Roma, via
Ciro il grande, n. 21, codice fiscale 80078750587, rappresentato da

e

l'Agenzia per le Erogazioni in Agricoltura (di seguito denominata "AGEA" o,
congiuntamente all'INPS, "le Parti") con sede in Roma, via Palestro, n. 81, codice fiscale
97181460581, legalmente rappresentata dal Direttore, dott. Fabio Vitale.

PREMESSO CHE

- l'articolo 15 della legge 7 agosto 1990, n. 241, prevede che le pubbliche amministrazioni e i soggetti ad esse equiparati possono concludere accordi tra loro per disciplinare lo svolgimento di attività di interesse comune;
- l'articolo 50 del decreto legislativo 7 marzo 2005, n. 82 "*Codice dell'amministrazione digitale*", di seguito "CAD", stabilisce che, nel rispetto della normativa in materia di protezione dei dati personali, qualunque dato trattato da una pubblica amministrazione è reso accessibile e fruibile alle altre amministrazioni, in funzione dello svolgimento dei compiti istituzionali delle amministrazioni medesime;
- il Decreto del Presidente della Repubblica 28 dicembre 2000, n. 445 recante "*Testo unico delle disposizioni legislative e regolamentari in materia di documentazione amministrativa*" all'articolo 71 pone a carico delle amministrazioni pubbliche, l'obbligo di procedere alle verifiche, anche a campione, di quanto autocertificato dal cittadino;
- il Decreto del Presidente della Repubblica 1° dicembre 1999, n. 503 con il quale è stato adottato il "*Regolamento recante norme per l'istituzione della Carta dell'agricoltore e del pescatore e dell'anagrafe delle aziende agricole, in attuazione dell'articolo 14, comma 3, del decreto legislativo 30 aprile 1998, n. 173*", all'articolo 1 istituisce l'"Anagrafe delle aziende agricole" all'interno del Sistema informativo agricolo nazionale (SIAN) integrato con i sistemi informativi regionali, che raccoglie le notizie relative ai soggetti pubblici e privati identificati dal codice fiscale, esercenti attività agricola, agroalimentare, forestale e della pesca, di seguito aziende, che intrattengano a qualsiasi titolo rapporti con la pubblica amministrazione centrale o locale;
- il medesimo D.P.R. n. 503/1999, all'articolo 9 istituisce, per i fini di semplificazione ed armonizzazione, nell'ambito dell'Anagrafe delle aziende agricole, a decorrere dal 30 giugno 2000, il "Fascicolo aziendale", modello cartaceo ed elettronico riepilogativo dei dati aziendali, finalizzato all'aggiornamento, per ciascuna azienda, delle informazioni dell'anagrafe;

- il decreto legislativo 29 marzo 2004, n. 99, all'articolo 13, comma 1, dispone che il "Fascicolo aziendale elettronico", unico per azienda, è integrato con i dati di cui all'articolo 18, paragrafo 1, lettera c) e all'articolo 21 del Regolamento (CE) n. 1782/2003 del Consiglio del 29 settembre 2003 e che la Pubblica Amministrazione, ivi compresi gli enti pubblici economici, registra nel fascicolo aziendale gli aiuti concessi al soggetto che esercita attività agricola in attuazione della normativa comunitaria, nazionale e regionale;
- il successivo comma 4 dell'articolo 13 del D. Lgs. n. 99/2004 affida ad AGEA la tenuta e l'aggiornamento dell'"Anagrafe delle aziende agricole" e la definizione delle regole per la semplificazione amministrativa in agricoltura e la gestione del "Fascicolo aziendale elettronico";
- il decreto-legge 9 settembre 2005, n. 182, convertito, con modificazioni, dalla legge 11 novembre 2005, n. 231, prevede l'istituzione da parte di AGEA del "Registro nazionale dei titoli" nel quale, in relazione ai dati risultanti dal predetto fascicolo aziendale sono iscritti, per ciascun agricoltore intestatario, i relativi titoli di cui al Regolamento (CE) del Consiglio n. 1782/2003 del 29 settembre 2003, identificati univocamente e distinti per tipologia e valore;
- il decreto-legge 10 febbraio 2009, n. 5, convertito, con modificazioni, dalla legge 9 aprile 2009, n. 33, all'articolo 8-ter istituisce presso l'AGEA il "Registro nazionale dei debiti", in cui sono iscritti, mediante i servizi del Sistema informativo agricolo nazionale (SIAN), tutti gli importi accertati come dovuti dai produttori agricoli risultanti dai singoli registri debitori degli organismi pagatori riconosciuti, istituiti ai sensi dell'allegato 1, paragrafo 2, lettera e), del Regolamento (CE) n. 885/2006 della Commissione del 21 giugno 2006, nonché quelli comunicati dalle regioni e dalle province autonome di Trento e di Bolzano, connessi a provvidenze e aiuti agricoli dalle stesse erogati;
- il decreto-legge 9 febbraio 2012, n. 5, convertito, con modificazioni, dalla legge 4 aprile 2012, n. 35, Sezione V "Semplificazioni in materia di agricoltura" dispone all'articolo 25, comma 2, che i dati relativi all'azienda agricola contenuti nel "Fascicolo aziendale elettronico", e all'articolo 13, del decreto legislativo 29 marzo 2004, n. 99, fanno fede nei confronti delle pubbliche amministrazioni per i rapporti che il titolare della azienda agricola instaura ed intrattiene con esse anche per il tramite dei centri autorizzati di assistenza agricola di cui all'articolo 3-bis del decreto legislativo 27 maggio 1999, n. 165, e successive modificazioni, che ne curano la tenuta e l'aggiornamento;
- il medesimo decreto-legge n. 5/2012 dispone all'articolo 25, comma 1 che, al fine di semplificare e accelerare i procedimenti amministrativi per l'erogazione agli aventi diritto di aiuti o contributi previsti dalla normativa dell'Unione europea nell'ambito della Politica agricola comune, l'AGEA utilizza, per l'acquisizione delle informazioni necessarie senza nuovi o maggiori oneri per la finanza pubblica e secondo i protocolli standard previsti nel sistema pubblico di connettività, anche le banche dati informatiche dell'Agenzia delle entrate, dell'INPS e delle Camere di commercio, industria, artigianato ed agricoltura;

- il Decreto del Ministro delle Politiche Agricole Alimentari e Forestali di concerto con il Ministro per la Pubblica Amministrazione e la semplificazione del 12 dicembre 2012 che, in attuazione del predetto articolo 25 del decreto-legge n. 5/2012, individua le modalità operative per la consultazione da parte delle pubbliche amministrazioni del "fascicolo aziendale elettronico", preposto alla raccolta e alla condivisione delle informazioni relative a ciascuna azienda agricola ed ai dati inerenti alle domande di aiuto/premio e i procedimenti amministrativi del comparto agricolo;
- il Decreto 16 giugno 2016 del Ministero delle Politiche agricole alimentari e forestali, pubblicato nella Gazzetta Ufficiale della Repubblica Italiana Serie generale n. 155 del 5 luglio 2016, reca l'*"Approvazione delle Linee guida 2016 per lo sviluppo del Sistema informativo agricolo nazionale (SIAN)"*;
- il decreto legislativo 21 maggio 2018 n. 74, all'articolo 2 attribuisce ad AGEA le funzioni di organismo pagatore così come individuate dall'articolo 4, per l'erogazione di aiuti, contributi e premi comunitari previsti dalla normativa nazionale, regionale e dell'Unione europea e finanziati dai Fondi agricoli comunitari, non attribuite ad altri organismi pagatori riconosciuti ai sensi dell'articolo 7, paragrafo 2, del Regolamento (UE) n. 1306/2013 del Parlamento europeo e del Consiglio, del 17 dicembre 2013, nonché le funzioni di organismo di coordinamento, individuate dall'articolo 3, ai sensi dell'articolo 7, paragrafo 4, del medesimo Regolamento (UE) n. 1306/2013;
- il medesimo decreto legislativo n. 74/2018, come modificato dal decreto legislativo 4 ottobre 2019, n. 116, all'articolo 15, commi 1 e 3, definisce il SIAN come *"sistema informativo nazionale unico per la gestione dei servizi essenziali di natura trasversale attinenti al fascicolo aziendale, al sistema informativo geografico (GIS), al registro nazionale titoli, al registro nazionale debiti e al sistema integrato di gestione e controllo (SIGC)"* ed affida ad AGEA, in qualità di organismo di coordinamento, le funzioni di organizzazione, gestione e sviluppo del SIAN nonché gli specifici compiti affidati all'organismo pagatore di cui all'articolo 3, comma 5, lettere a), b), c), d) ed e);
- il decreto-legge 10 gennaio 2006, n. 2, convertito, con modificazioni, dalla legge 11 marzo 2006, n. 81, all'articolo 01, comma 16, da ultimo sostituito dall'articolo 45, comma 1, decreto-legge 6 novembre 2021, n. 152, convertito, con modificazioni, dalla legge 29 dicembre 2021, n. 233, prevede che *"[...] in sede di pagamento degli aiuti comunitari e nazionali, gli organismi pagatori sono autorizzati a compensare tali aiuti, ad eccezione di quelli derivanti da diritti posti precedentemente in pegno ai sensi dell'articolo 18 del decreto legislativo 29 marzo 2004, n. 102, con i contributi previdenziali dovuti dall'impresa agricola beneficiaria, già scaduti alla data del pagamento degli aiuti medesimi, compresi gli interessi di legge a qualsiasi titolo maturati e le somme dovute a titolo di sanzione. A tale fine, l'istituto previdenziale comunica in via informatica i dati relativi ai contributi previdenziali scaduti contestualmente all'Agenzia per le erogazioni in agricoltura, a tutti gli organismi pagatori e ai diretti interessati, anche tramite i Centri autorizzati di assistenza agricola (CAA) istituiti ai sensi dell'articolo 3-bis del decreto legislativo 27 maggio 1999, n. 165. In caso di contestazioni, la legittimazione processuale passiva compete all'istituto previdenziale"*;

- il decreto-legge 14 dicembre 2018, n. 135, convertito, con modificazioni, dalla legge 11 febbraio 2019, n. 12, recante *“Disposizioni urgenti in materia di sostegno e semplificazione per le imprese e per la pubblica amministrazione”* all’articolo 3, comma 1-undecies stabilisce che: *“I dati della denuncia aziendale di cui all’articolo 5, comma 1, lettere a), c) e d), del D. Lgs. 11 agosto 1993, n. 375 possono essere acquisiti d’ufficio dall’INPS, dal fascicolo aziendale di cui all’articolo 9 del regolamento di cui al decreto del Presidente della Repubblica 1° dicembre 1999, n. 503, istituito nell’ambito dell’anagrafe delle aziende agricole, gestito dal Sistema informativo agricolo nazionale (SIAN). Le imprese agricole indicano nella denuncia aziendale i dati di cui al presente comma nel caso in cui non abbiano costituito o aggiornato il fascicolo aziendale”*;

-il Regolamento (UE) 2021/2115 del Parlamento europeo e del Consiglio del 2 dicembre 2021 reca norme sul sostegno ai piani strategici che gli Stati membri devono redigere nell’ambito della politica agricola comune (piani strategici della PAC) e finanziati dal Fondo europeo agricolo di garanzia (FEAGA) e dal Fondo europeo agricolo per lo sviluppo rurale (FEASR) e abroga i regolamenti (UE) n. 1305/2013 e (UE) n. 1307/2013;

VISTI

- il Regolamento (UE) 2016/679 del Parlamento europeo e del Consiglio del 27 aprile 2016 relativo alla protezione delle persone fisiche con riguardo al trattamento dei dati personali, nonché alla libera circolazione di tali dati e che abroga la direttiva 95/46/CE (Regolamento generale sulla protezione dei dati) (di seguito “Regolamento UE”);
- il *“Codice in materia di protezione dei dati personali”*, decreto legislativo 30 giugno 2003, n. 196, come integrato e modificato dal decreto legislativo 10 agosto 2018, n. 101 e dal decreto-legge 8 ottobre 2021, n. 139 convertito, con modificazioni, dalla legge 3 dicembre 2021, n. 205 (di seguito “Codice”);
- il Provvedimento del Garante per la protezione dei dati personali n. 393 del 2 luglio 2015 recante *“Misure di sicurezza e modalità di scambio dei dati personali tra amministrazioni pubbliche”*.

ATTESO CHE LE PARTI

- in data 23 dicembre 2015, hanno sottoscritto la Convenzione per l’accesso ai dati contenuti nei rispettivi archivi, avente durata di 3 anni e giunta a scadenza in data 22 dicembre 2018;
- prendono atto che, nelle more della stipula della presente convenzione, le attività di scambio dati sono proseguite ai fini del necessario svolgimento delle rispettive funzioni istituzionali;
- prendono atto che i servizi e le modalità di scambio dei dati tra le medesime devono essere aggiornati in relazione allo sviluppo delle funzioni assegnate ad AGEA, tra le

quali la semplificazione amministrativa in agricoltura, la gestione del fascicolo aziendale elettronico delle aziende agricole e le funzioni di Organismo di coordinamento, individuate all'articolo 10 del Regolamento (UE) n. 2021/2116 del Parlamento europeo e del Consiglio del 2 dicembre 2021;

- intendono adeguare e sviluppare i servizi di rispettivo interesse in funzione della riorganizzazione dei processi e dello sviluppo delle attività automatizzate;

- hanno valutato la legittimità dell'accesso ai dati oggetto della presente Convenzione sulla base della normativa vigente e che, allo stesso modo, verificheranno reciprocamente ogni eventuale ulteriore richiesta di fabbisogno informativo che ciascuna stesse dovesse presentare all'altra nell'ambito del periodo di validità del presente atto.

LE PARTI CONCORDANO QUANTO SEGUE:

ARTICOLO 1 Oggetto e finalità

La presente Convenzione disciplina i rapporti tra le Parti in ordine alle modalità di fornitura reciproca dei dati, individuati negli allegati tecnici 1 e 2, contenuti nel fascicolo delle aziende agricole, delle posizioni contributive e dei crediti INPS e per lo svolgimento delle attività necessarie a compensare i crediti contributivi dell'INPS con gli aiuti comunitari e nazionali che AGEA e gli altri Organismi pagatori riconosciuti erogano a favore delle imprese agricole, per una corretta applicazione dell'articolo 4 bis della legge 6 aprile 2007 n. 46, in conformità ai principi stabiliti dal Regolamento UE e dagli standard di sicurezza informatica, al fine di dare attuazione alle disposizioni di legge, sopra richiamate, e conseguire le finalità istituzionali proprie delle Parti.

In ottemperanza a quanto previsto dall'articolo 3, comma 1-undecies della legge 11 febbraio 2019, n. 12 e dall'articolo 01, comma 16, del decreto-legge 10 gennaio 2006, n. 2 convertito, con modificazioni, dalla legge 11 marzo 2006, n. 81, nonché in osservanza degli adempimenti richiesti dalla legge in materia di controllo delle autocertificazioni di cui ai commi 1 e 2 dall'articolo 43 del D.P.R. n. 445/2000, relativamente all'obbligo di acquisire d'ufficio i dati e i documenti che siano in possesso delle pubbliche amministrazioni, le Parti stabiliscono rapporti di collaborazione regolari e continui per lo scambio di informazioni per il conseguimento delle seguenti finalità:

Finalità di AGEA

AGEA acquisisce le informazioni necessarie per il recupero delle somme da versare all'INPS a titolo di contributi previdenziali dovuti dall'impresa beneficiaria di aiuti in agricoltura e comunicati dallo stesso Istituto, come previsto, da ultimo, dall'articolo 45 del decreto-legge 6 novembre 2021, n. 152, convertito, con modificazioni, dalla legge 29 dicembre 2021, n. 233, nonché quelle relative all'implementazione del fascicolo aziendale nell'ambito dei procedimenti amministrativi di propria competenza.

Finalità dell'INPS

L'INPS acquisisce da AGEA i dati del fascicolo delle aziende agricole per la definizione del processo di iscrizione e/o aggiornamento delle posizioni contributive agricole conseguente alla presentazione delle denunce aziendali proposte dai datori di lavoro agricolo, ovvero delle dichiarazioni dei concedenti a compartecipanti familiari e piccoli coloni per l'apertura delle posizioni contributive nel settore agricolo nonché dei lavoratori autonomi per l'iscrizione alla gestione dei lavoratori autonomi agricoli, in particolare per:

- assicurare la correttezza e correntezza dei dati relativi alla consistenza aziendale e al fabbisogno di manodopera agricola delle posizioni contributive agricole dei lavoratori autonomi in agricoltura e dei concedenti a compartecipanti familiari e piccoli coloni (decreto-legge 14 dicembre 2018, n. 135, convertito, con modificazioni, dalla legge 11 febbraio 2019, n. 12, articolo 3, comma 1-undecies e decreto-legge 9 febbraio 2012 n. 5, convertito, con modificazioni, dalla legge 4 aprile 2012, n. 35, articolo 25, comma 2) come specificato nell'allegato tecnico 1;
- gestire lo scambio dei dati attraverso flussi informatici per la compensazione dei crediti INPS con gli organismi pagatori nell'ambito del Registro nazionale dei debiti, come specificato nell'allegato tecnico 2.

Le Parti sono autorizzate ad accedere ai dati suddetti nel rispetto e nei limiti delle finalità istituzionali perseguite e nel rispetto della normativa che legittima l'accesso e l'acquisizione delle informazioni individuate in premessa.

Le Parti convengono altresì sulla necessità di intensificare la collaborazione tra le medesime per individuare metodologie, misure ed indici di rischio, con la finalità di migliorare l'efficacia delle verifiche sul corretto assolvimento degli adempimenti previsti e sulla *compliance* aziendale, prevenire e contrastare i fenomeni fraudolenti, anche mediante l'attivazione di specifiche iniziative di vigilanza, nonché per assicurare, in fase di attuazione della presente convenzione, un efficace livello dei servizi. A tal fine saranno costituiti appositi tavoli tecnici che individueranno le eventuali esigenze ai fini dell'adozione delle modifiche di cui all'articolo 6.

ARTICOLO 2 **Definizioni**

Nell'ambito del testo e degli allegati tecnici di cui alla presente convenzione si intendono per:

1. "Dato personale": qualsiasi informazione riguardante una persona fisica identificata o identificabile («interessato»); si considera identificabile la persona fisica che può essere identificata, direttamente o indirettamente, con particolare riferimento a un identificativo come il nome, un numero di identificazione, dati relativi all'ubicazione, un

identificativo online o a uno o più elementi caratteristici della sua identità fisica, fisiologica, genetica, psichica, economica, culturale o sociale;

2. "Dati": le informazioni contenute negli archivi informatici dell'INPS o dell'AGEA;

3. "Fornitore dei dati": il soggetto titolare dei dati oggetto di interscambio, rappresentato alternativamente dall'INPS o dall'AGEA;

4. "Fruitore dei dati": il soggetto destinatario dei dati oggetto di interscambio, rappresentato alternativamente dall'INPS o dall'AGEA;

5. "CAD": il "Codice dell'Amministrazione Digitale" di cui al decreto legislativo del 7 marzo 2005, n. 82;

6. "Convenzione": il presente atto convenzionale;

7. "Responsabile della Convenzione": il soggetto preposto da ciascuna delle Parti alla gestione dei rapporti e delle comunicazioni riguardanti la presente Convenzione;

8. "Referente tecnico": il soggetto nominato dalle Parti in sede di stipula della Convenzione e preposto all'attivazione e alla successiva gestione operativa dello scambio dati, nonché alla corretta applicazione delle regole di sicurezza tecnico-organizzative previste in Convenzione;

9. "Supervisore": il soggetto nominato, da ciascuna delle Parti fruitrici dei dati, quale Preposto al monitoraggio e al controllo dell'utilizzo dei medesimi da parte del personale autorizzato dalle Parti stesse.

ARTICOLO 3

Versamento delle compensazioni effettuate

Nell'ambito della presente convenzione AGEA, quale Organismo di coordinamento, si impegna ad effettuare il monitoraggio del sistema delle operazioni effettuate nell'ambito del Registro Nazionale dei Debiti (RND), al fine di assicurare il versamento delle somme compensate da parte degli Organismi pagatori, di norma entro 15 giorni dalla compensazione, sull'IBAN indicato dall'Istituto.

L'accredito corrispondente al flusso informatico verrà gestito automaticamente per l'aggiornamento delle posizioni debitorie e contributive dei soggetti contribuenti.

ARTICOLO 4

Figure di riferimento per l'attuazione della Convenzione

Ai fini della corretta applicazione di quanto previsto nella presente Convenzione, ciascuna delle Parti nomina un proprio "Responsabile della Convenzione", quale rappresentante preposto alla gestione dei rapporti e delle comunicazioni tra le Parti ai fini della gestione del documento convenzionale, nonché un proprio "Referente tecnico"

responsabile, in particolare, dell'attivazione e della successiva gestione operativa dello scambio dati nonché della corretta applicazione delle regole di sicurezza tecnico-organizzative previste in convenzione.

Ciascuna Parte nomina, altresì, un "Supervisore" preposto al monitoraggio e controllo dell'utilizzo dei dati da parte del personale incaricato. Rientra nei compiti del "Supervisore" comunicare al fornitore dei dati eventuali abusi, anomalie e/o utilizzazione dei dati non conformi ai fini istituzionali.

I nominativi e i recapiti delle figure di riferimento per l'attuazione della Convenzione saranno scambiati dalle Parti tramite Posta Elettronica Certificata (PEC) entro 30 giorni dalla data di sottoscrizione del testo negoziale.

Eventuali variazioni degli stessi saranno comunicate con successive e apposite note a mezzo PEC.

ARTICOLO 5

Criteri tecnici per la fruibilità dei servizi resi disponibili

Le Parti accedono reciprocamente ai dati previsti in Convenzione attraverso le modalità e le misure di sicurezza riportate negli allegati tecnici

ARTICOLO 6

Modifiche della Convenzione

Le Parti convengono che eventuali modifiche alla Convenzione e agli allegati tecnici, saranno possibili nel caso di aggiornamento della normativa in materia, della necessità di recepire eventuali sopravvenute prescrizioni dell'Autorità Garante per la protezione dei dati personali e, in particolare, della definizione degli standard di comunicazione, delle regole tecniche citate nelle premesse della Convenzione e altresì per qualsiasi esigenza istituzionale condivisa e concordata tra le Parti nell'ambito dei lavori dei tavoli tecnici di cui all'articolo 1.

Allo scopo di garantire continuità agli impegni reciprocamente assunti nell'ambito del presente atto convenzionale, le Parti convengono che eventuali modifiche alla presente Convenzione saranno concordate per iscritto tra le medesime.

Sarà cura dei "Responsabili della Convenzione", valutare se le modifiche alla Convenzione e, in particolare, l'introduzione di nuovi servizi, possano essere attuate con la procedura di cui al presente articolo ovvero richiedano la stipula di una nuova Convenzione.

ARTICOLO 7

Misure di sicurezza e responsabilità

Le Parti si impegnano a trattare i dati personali osservando le misure di sicurezza e i vincoli di riservatezza previsti dalla citata normativa europea e nazionale sulla protezione dei dati, ossia in maniera da garantire un'adeguata sicurezza delle informazioni, compresa la protezione, mediante misure tecniche e organizzative adeguate, al fine di scongiurare trattamenti non autorizzati o illeciti, la perdita, la distruzione o il danno accidentali e, ai sensi dell'articolo 32 del Regolamento UE, garantire un livello di sicurezza parametrato al rischio individuato.

Gli allegati tecnici sono parte sostanziale della Convenzione e le Parti si impegnano a rispettare i limiti e le condizioni di accesso ai dati personali per assicurarne la protezione, ai sensi della normativa vigente e a garantirne il corretto accesso.

Laddove si renda necessario interrompere il flusso dati, per esigenze organizzative e di sicurezza e/o per adeguamento a modifiche legislative, le Parti concorderanno tempestivamente, per il tramite dei "Responsabili della Convenzione", modalità alternative di accesso ai dati.

Allo scopo di incrementare la sicurezza delle modalità di accesso ai dati, le Parti si impegnano ad adattare progressivamente i contenuti della Convenzione alle regole tecniche di cooperazione informatica previste dal CAD, nonché alle ulteriori misure che si rendessero necessarie in relazione all'evoluzione tecnica.

Le Parti rendono disponibili i dati personali così come risultano al momento dell'interrogazione informatica, non assumendo alcuna responsabilità per danni diretti e indiretti causati dall'eventuale mancato aggiornamento dei medesimi da parte del personale incaricato, nonché per eventuali interruzioni dell'accesso non preventivamente pianificabili.

Le Parti annualmente verificano il mantenimento dei presupposti e dei requisiti per l'accesso ai dati.

La presente Convenzione è stipulata nel rispetto delle prescrizioni - così come attualizzate in coerenza con la vigente normativa in materia di trattamento dei dati personali - dettate dal Garante per la protezione dei dati personali con il Provvedimento del 2 luglio 2015 n. 393.

ARTICOLO 8

Disposizioni in materia di protezione dei dati personali

Le Parti, per quanto di rispettiva competenza, quali Titolari autonomi del trattamento dei dati personali, si vincolano alla scrupolosa osservanza delle disposizioni contenute nel Regolamento UE e nel Codice, con particolare riferimento a ciò che concerne la sicurezza dei dati, gli adempimenti e la responsabilità nei confronti degli interessati, dei terzi e del Garante per la protezione dei dati personali.

Le Parti assicurano l'utilizzo del servizio esclusivamente nell'ambito delle regole e per le specifiche finalità previste nella normativa citata in premessa e posta alla base della presente Convenzione e osservano, in ogni fase del trattamento, il rispetto dei principi

di liceità, correttezza e trasparenza, limitazione della finalità, minimizzazione dei dati, esattezza, limitazione della conservazione, integrità, riservatezza e responsabilizzazione del Titolare, sanciti dagli articoli 5 e 6 del citato Regolamento UE.

In ogni caso di trattamento, le Parti si impegnano affinché i dati personali non vengano divulgati, comunicati, ceduti a terzi né in alcun modo riprodotti al di fuori dei casi di previsione di legge.

L'accesso alle informazioni sarà consentito esclusivamente a soggetti che siano stati designati quali Responsabili (articolo 28 e 4, n. 8 del Regolamento UE) o persone autorizzate al trattamento dei dati (articolo 29 e 4 n. 10 del Regolamento UE, articolo 2-quaterdecies del Codice) ferma restando la responsabilità derivante dall'uso illegittimo delle informazioni. In conformità a ciò, le Parti provvederanno, sotto la propria responsabilità e nell'ambito del proprio assetto organizzativo, ad impartire precise e dettagliate istruzioni agli addetti al trattamento che, espressamente designati e autorizzati, avranno accesso ai dati.

Le Parti si impegnano a collaborare nell'espletamento di eventuali attività di controllo previste per verificare il rispetto dei vincoli di utilizzo dei servizi, previo preavviso tra le rispettive funzioni organizzative preposte alla sicurezza, nonché ad offrire la propria collaborazione nell'espletamento delle suddette attività.

Le Parti, nei termini di cui agli articoli 13 e 14 del Regolamento UE, informano gli interessati cui si riferiscono i dati oggetto di trattamento in esecuzione della presente Convenzione e garantiscono l'esercizio dei diritti loro riconosciuti dagli articoli 15 e ss. del medesimo Regolamento UE.

Ciascuna delle Parti comunicherà tempestivamente all'altra violazioni di dati o incidenti informatici eventualmente occorsi nell'ambito dei trattamenti effettuati, che possano avere un impatto significativo sui dati personali, in modo che, nei termini prescritti, i Titolari del trattamento possano effettuare la dovuta segnalazione di c.d. "data breach" al Garante per la protezione dei dati personali, ai sensi dell'articolo 33 del Regolamento UE.

ARTICOLO 9 **Durata ed oneri**

La presente Convenzione ha durata di 5 anni a decorrere dalla data di sottoscrizione e può essere rinnovata per una sola volta e per la stessa durata, su concorde volontà delle Parti.

In caso di mancato rinnovo, alla scadenza della presente Convenzione, l'Istituto provvederà alla revoca dell'accesso ai flussi informativi di cui all'articolo 1 ed agli allegati tecnici.

Ciascuna delle Parti si fa carico dei costi derivanti dall'attuazione della Convenzione.

ARTICOLO 10

Disposizioni Finali

La presente Convenzione è composta di n.10 (dieci) articoli e di n. 2 (due) allegati tecnici:

- *Allegato tecnico 1: Interoperabilità con AGEA – Dati fascicolo Aziendale*
- *Allegato tecnico 2: Compensazioni INPS – AGEA*

Qualsiasi comunicazione relativa alla presente Convenzione sarà effettuata a mezzo PEC ai seguenti indirizzi:

per AGEA

protocollo@pec.agea.gov.it

per INPS

dc.entrata@postacert.inps.gov.it

dc.organizzazione@postacert.inps.gov.it

Le Parti si danno reciprocamente atto che, qualora una o più clausole contenute nel presente atto dovessero essere ritenute nulle o comunque inefficaci, tale nullità o inefficacia non determinerà l'invalidità del presente atto, che resterà pertanto valido ed efficace per le attività svolte e per quanto concernente le restanti pattuizioni.

Le Parti si danno reciprocamente atto che procederanno al trattamento dei rispettivi dati personali relativi ai referenti e firmatari esclusivamente per concludere, gestire ed eseguire la Convenzione in oggetto, nel rispetto del Regolamento UE.

Per tutto quanto non espressamente previsto nella presente Convenzione, si fa rinvio alle leggi vigenti in materia.

INPS

AGEA



Allegato tecnico 1

Interoperabilità con AgEA – Dati fascicolo Aziendale



SOMMARIO

1	INTRODUZIONE	3
1.1	Scopo	3
1.2	Abbreviazioni	3
2	INQUADRAMENTO GENERALE DELL'INTERVENTO	4
2.1	Caricamento massivo iniziale fascicoli presenti nel sistema informativo AgEA di interesse dell'istituto.....	5
2.2	Aggiornamento puntuale posizione su richiesta di INPS	6
2.3	Consultazione fascicolo da scheda validazione presente in cronologia	6
2.4	Sistema di monitoraggio eventi fascicolo per aggiornamento base dati INPS	7
3	ELENCO SERVIZI WEB PREVISTI.....	8
4	SCENARI DI ESEMPIO.....	9
4.1	Scenario 1: Caricamento iniziale fascicoli presenti nel sistema informativo AgEA di interesse dell'istituto.....	9
4.2	Scenario 2: Aggiornamento puntuale posizione su richiesta di INPS	11
4.3	Scenario 3: Consultazione scheda di validazione presente in cronologia	11
4.4	Scenario 4: Sistema di monitoraggio eventi fascicolo per aggiornamento base dati INPS	12
5	TRACCIATI RECORD IPOTIZZATI	13
6	ELENCO SERVIZI WEB INPS	22
7	MODALITÀ TECNICHE DI COLLOQUIO	25
8	APPENDICI.....	26
8.1	File xsd in input di INPS "inputVerificaAziendaAutonoma.xsd"	26
8.2	File xsd di output da INPS "outputVerificaAziendaAutonoma.xsd"	26



1 INTRODUZIONE

1.1 Scopo

Lo scopo del presente documento è rappresentare le soluzioni tecniche e di processo individuate per la definizione del colloquio tra INPS e AgEA, finalizzato allo scambio di alcune informazioni d'interesse dell'Istituto contenute nel fascicolo delle aziende agricole AgEA.

Nel presente documento sono elencate anche alcune informazioni fornite da INPS ad AgEA ed esposte tramite servizi INPS utilizzati per fornire informazioni utili alla parte di anagrafica del fascicolo (cfr. cap. 6).

1.2 Abbreviazioni

WS	Web Service
CUAA	Codice Univoco Azienda Agricola nel SIAN (Codice Fiscale/Partita IVA)
SIAN	Sistema Informativo Agricolo Nazionale – è il sistema informativo del Ministero dell'agricoltura, della sovranità alimentare e delle foreste nel quale, tra le varie competenze, è gestito anche il RND
AGEA	Organismo di Coordinamento/SIAN
INPS	Istituto Nazionale Previdenza Sociale
FA	Fascicolo Aziendale

2 INQUADRAMENTO GENERALE DELL'INTERVENTO

INPS, per molteplici esigenze, non ultima quella di semplificare l'operatività degli utenti finali e i processi amministrativi, ha la necessità di disporre delle informazioni raccolte nel Fascicolo Aziendale dell'Anagrafe Nazionale delle aziende agricole.

Per i nuovi servizi, a seguito della dismissione dell'utilizzo della porta di dominio, lo scambio di informazioni tra gli enti avverrà:

- Via SFTP per le informazioni massive da trasferire in un breve periodo (elenco CUAA INPS, dati Schede di validazione per il popolamento iniziale)
- Mediante metodi API/Ws sincroni per lo scambio di informazioni inerenti alle schede di validazione giornaliera e al contenuto informativo delle stesse.

È necessario, pertanto, individuare e definire nuovi processi di colloquio tra INPS e AgEA rivolti allo scambio dei dati che portino alla costituzione e costante allineamento da parte dell'Istituto, di una base dati interna dove memorizzare le informazioni provenienti dall'interscambio applicativo con AGEA relativa ai soggetti contribuenti e ai lavoratori autonomi iscritti alle gestioni dell'Istituto.

Gli ambiti, presenti nelle schede di validazione del Fascicolo aziendale, d'interesse dell'Istituto sono:

ANAGRAFICA AZIENDE: Contiene tutte le informazioni anagrafiche delle Aziende Agricole. Nel SIAN il dato anagrafico è certificato dall'Agenzia delle Entrate e dalla Camera di Commercio (CCIAA).

CONSISTENZA TERRITORIALE: Comprende le titolarità delle particelle catastali/isole aziendali (dato riscontrato dalle sedi CAA tramite documentazione presentata dal produttore) ed i piani di coltivazione annuali (dato territoriale riscontrato dal LPIS e dai riscontri di campo).

CONSISTENZA ZOOTECNICA: Comprende le titolarità degli allevamenti e la classificazione per specie e classi di età (dato certificato dal sistema informativo BDN dell'Istituto Zooprofilattico di Teramo).

MACCHINE AGRICOLE: Comprende le titolarità dei macchinari agricoli e la classificazione per tipologia (dato acquisito dal CAA su dichiarazione del produttore).

DATI FABBRICATI: Comprende la classificazione dei fabbricati adibiti ad uso abitazione, ufficio, locali, stalla magazzino, etc. e relativi dati Istat comune, Istat provincia, dati catastali.

OTE Aziendale: Comprende la classificazione dell'azienda agricola per Orientamento Tecnico Economico. Tale classificazione viene generata dal SIAN partendo dal piano colturale aziendale e dal patrimonio zootecnico utilizzando le modalità di calcolo e la rubrica ufficiale del CREA.

Elenco Isole: comprende tutta la lista delle isole in consistenza consolidate.

Elenco Appezzamenti: comprende la lista degli appezzamenti consolidati e associati alle isole di una azienda.

Elenco Parcelle di riferimento: comprende la lista delle parcelle di riferimento associate alle isole consolidate di una azienda.

Dati Particelle Isole: comprende la lista delle particelle condotte da un'azienda con la mappatura delle isole consolidate in cui ricadono. Viene specificata anche l'area di porzione di superficie contenuta nell'isola oltre alla superficie grafica dell'intera particella.

Dati Particelle Appezzamenti: comprende la lista delle particelle condotte da un'azienda con la mappatura degli appezzamenti consolidati in cui ricadono. Viene specificata anche l'area di porzione di superficie contenuta nell'appezzamento oltre alla superficie grafica dell'intera particella.

La base dati interna costituita dall'Istituto viene alimentata in prima istanza attraverso un caricamento massivo di tutti i fascicoli di interesse INPS e aggiornata rispetto alle modifiche nella banca dati AgEA.

Di seguito vengono definite le fasi del processo.

2.1 Caricamento massivo iniziale fascicoli presenti nel sistema informativo AgEA di interesse dell'Istituto

La base dati dell'Istituto dovrà essere alimentata in prima istanza attraverso un processo di caricamento massivo delle informazioni relative ai fascicoli di interesse.

Tale processo potrà essere attivato ogni anno secondo le esigenze dell'Istituto e comunque al termine della raccolta delle domande di aiuto di AgEA.

Per ogni produttore, che risulti di interesse dell'Istituto in quanto iscritto o da iscrivere alle sezioni speciali dell'agricoltura, le informazioni da raccogliere sono quelle relative all'ultima scheda di validazione presente nel sistema AgEA.

L'inizializzazione verrà effettuata tramite una lista di aziende estratta da INPS che sarà poi aggiornata in funzione delle esigenze puntuali e verrà realizzata attraverso un sistema di trasferimento massivo secondo tracciato e modalità concordate tra le Parti.

Con riferimento ai soggetti di interesse, verrà acquisito il contenuto della scheda corrente validata con evidenza della data di validazione e la "cronologia" delle altre schede validate in precedenza, ove questa informazione sia presente sul Fascicolo (sia SIAN che extra SIAN).

Verrà prevista la possibilità per gli operatori dell'Istituto di consultare, ove necessario, una specifica scheda validata indicata nella cronologia, ove questa informazione sia presente sul Fascicolo (sia SIAN che extra SIAN) utilizzando il processo puntuale descritto nel paragrafo 2.2.

Diagramma di processo

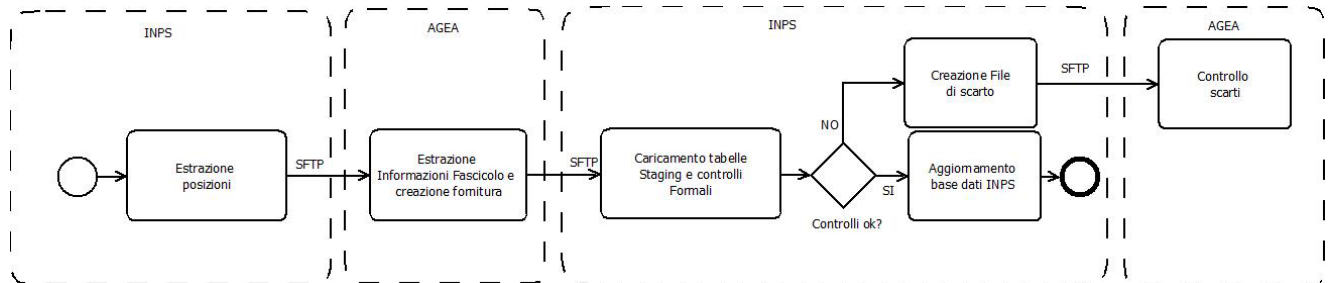

2.2 Aggiornamento puntuale posizione su richiesta di INPS

AgEA metterà a disposizione di INPS un servizio puntuale che a seguito di una chiamata per un singolo contribuente o nucleo del lavoratore autonomo (il nucleo può essere costituito da uno o più persone fisiche), restituirà le informazioni relative all'ultima scheda di validazione presente nel fascicolo.

INPS attiverà il servizio secondo le specifiche esigenze dell'Istituto (d'ufficio oppure alla richiesta di apertura o modifica di posizione contributiva), riceverà le informazioni ed aggiornerà la banca dati con le informazioni ricevute, completandole con data/ora di ricezione.

Le chiamate al servizio puntuale vengono comunque identificate attraverso un ID di chiamata ed un codice di ritorno che identifica l'eventuale errore che non ha permesso di completare l'elaborazione.

Diagramma di processo

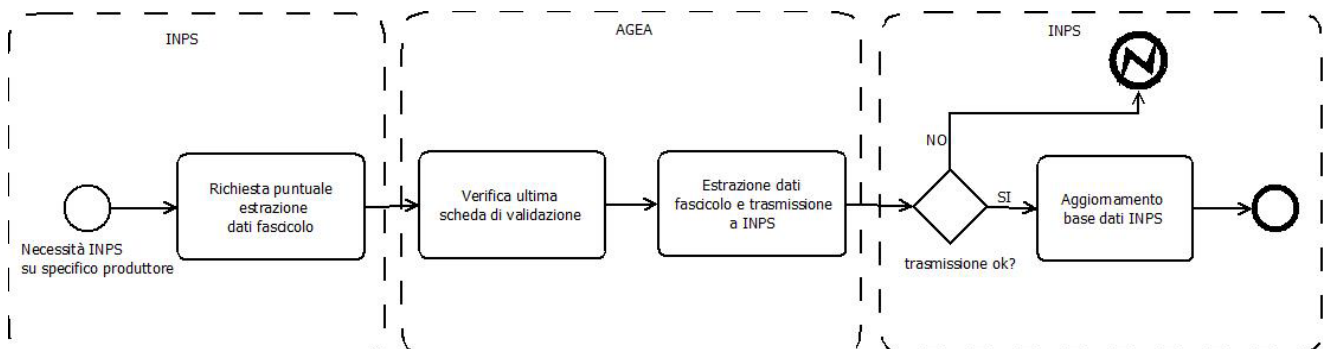

2.3 Consultazione fascicolo da scheda validazione presente in cronologia

AgEA metterà a disposizione di INPS un servizio puntuale che permetterà all'Istituto di consultare il fascicolo relativo ad una specifica scheda di validazione inserita nella cronologia.

INPS, ove necessario, attiverà il servizio, riceverà le informazioni ed aggiornerà la banca dati con le informazioni ricevute, completandole con data/ora di ricezione.

Le chiamate al servizio puntuale vengono comunque identificate attraverso un ID di chiamata ed un codice di ritorno che identifica l'eventuale errore che non ha permesso di completare l'elaborazione.

Diagramma di processo

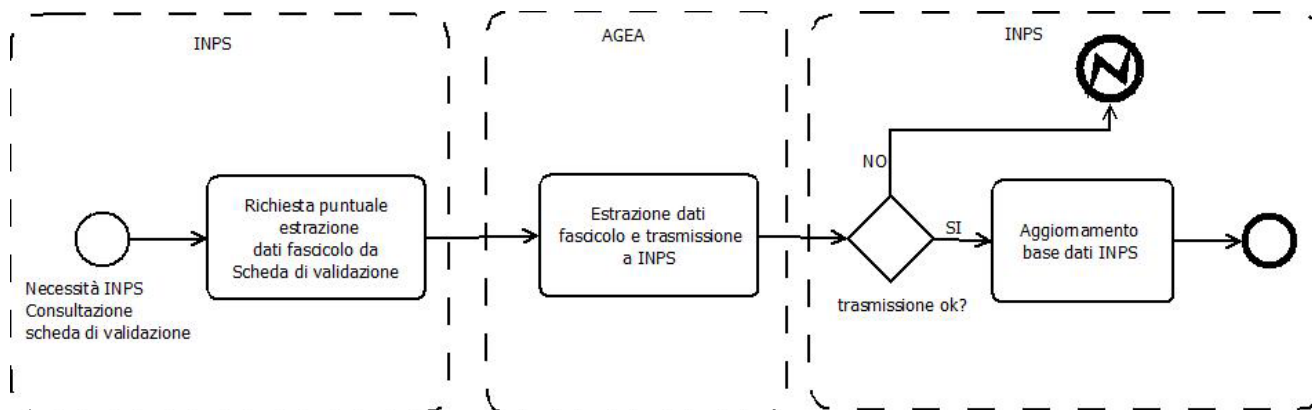

2.4 Sistema di monitoraggio eventi fascicolo per aggiornamento base dati INPS

INPS ha l'esigenza di mantenere costantemente aggiornata la base dati dei fascicoli, qualora si verificano aggiornamenti nei sistemi AgEA.

Sulla base dei dati messi a disposizione ad INPS, AgEA fornirà un servizio che riporterà l'elenco delle aziende per le quali è intervenuta una modifica dell'ultima scheda validata da una specifica data, restituendo la nuova scheda di validazione che contiene le informazioni utili ad INPS:

1. Dati terreni (colture, utilizzo suolo, ecc.)
2. Consistenza territoriale
3. titoli di conduzione
4. ISTAT Comuni dei fondi
5. Allevamenti (elementi qualitativi e quantitativi)
6. Presenza o meno del regime biologico.

3 AGEA - ELENCO SERVIZI WEB PREVISTI

I flussi illustrati nel capitolo precedente, escluso il caricamento massivo per il quale è necessario un export ed un import dei dati, vengono svolti in modalità automatica attraverso dei servizi Web Service messi a disposizione di AgEA verso INPS. Di seguito un elenco dei servizi da implementare:

- Web Service AgEA di estrazione dati fascicolo dato un CUA: Il servizio, dato un CUA di input, effettuerà la verifica della scheda di validazione più recente ed effettuerà, secondo il prestabilito tracciato, l'estrazione delle informazioni del fascicolo aziendale;
- Web Service AgEA di estrazione dati delle schede validate, dato un CUA e IDENTIFICATIVO SCHEDA: Il servizio, dato un CUA di input e una SCHEDA DI VALIDAZIONE, effettuerà, secondo il prestabilito tracciato, l'estrazione delle informazioni del fascicolo aziendale;
- Web Service AgEA di monitoraggio eventi modifiche dati schede validate: Il servizio, data una data di riferimento, effettuerà l'estrazione delle posizioni che risultano modificate secondo criteri stabiliti da INPS.

4 SCENARI DI ESEMPIO

Nel capitolo seguente vengono presentati degli scenari di esempio per meglio chiarire i processi di cooperazione.

4.1 Scenario 1: Caricamento iniziale fascicoli presenti nel sistema informativo AgEA di interesse dell'Istituto

Inps trasmette l'elenco dei soggetti di interesse (contribuenti o nucleo lavoratori autonomi in agricoltura). Questo invio sarà caratterizzato da un ID relativo alla fase di inizializzazione massiva.

AgEA trasmetterà tramite SFTP i file relativi ai vari ambiti dei dati contenuti nelle schede di validazione di interesse dell'Istituto (un file per ogni ambito: Anagrafica, consistenza territoriale, zootecnia, macchinari, fabbricati e OTE). I file saranno di tipo testuale (csv con carattere separatore “;”) costruiti secondo tracciati concordati con l'Istituto, segnalando i soggetti non presenti o KO derivanti da altre cause con riferimento ai singoli contribuenti o nucleo.

Le informazioni del fascicolo estratte saranno quelle relative all'ultima scheda di validazione, verrà trasferito anche l'elenco delle schede precedentemente validate.

I file dei vari ambiti saranno collegati con il file anagrafica attraverso le informazioni CUAA e Identificativo scheda. Di seguito uno schema dei file con le relazioni:

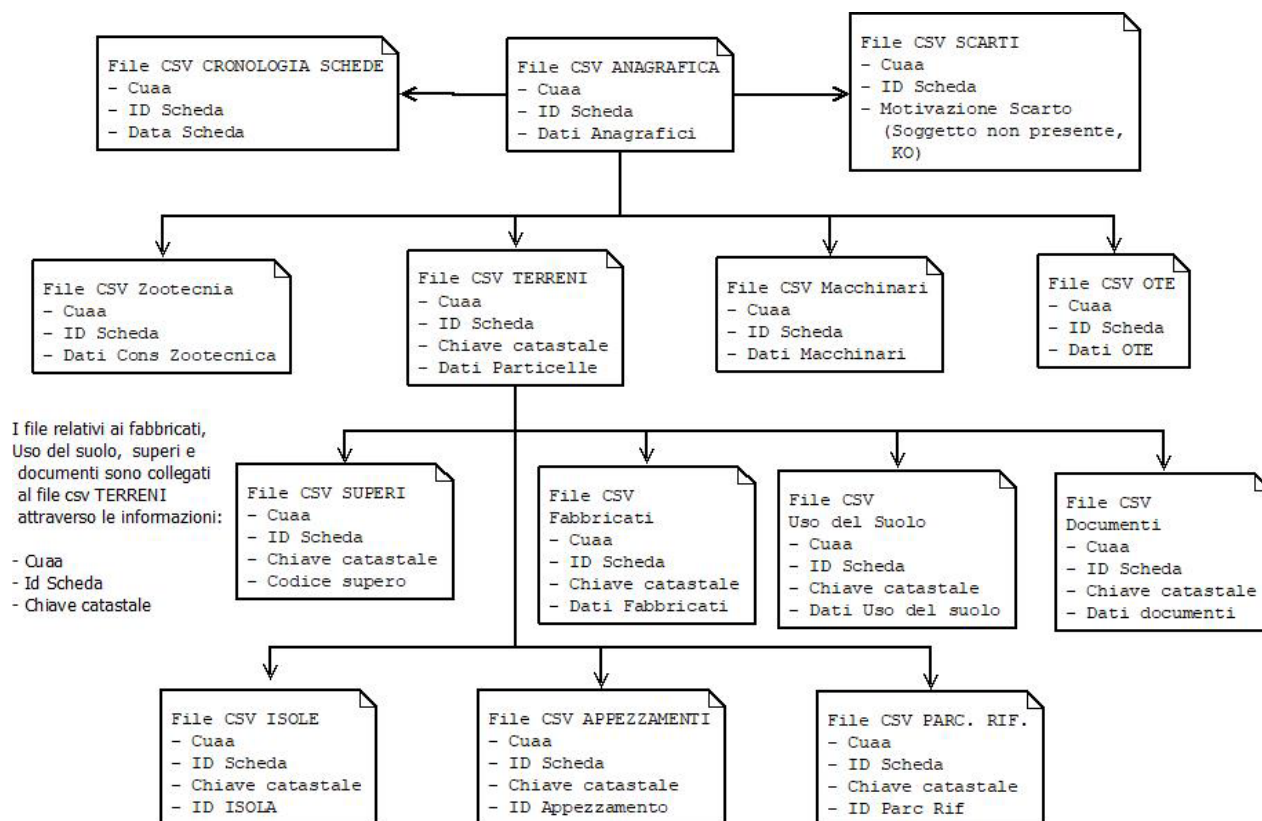

File CSV da ultima scheda validata:

- ANAGRAFICA: Informazioni anagrafiche delle posizioni richieste (Cuaa, ultima Scheda, dati anagrafici)
- SCARTI: Informazioni dei produttori per i quali non è stato possibile estrarre le informazioni dell'ultima scheda validata (per Fascicolo non presente oppure per errore processo di estrazione)
- CRONOLOGIA SCHEDE: Contiene per tutte le posizioni richieste tutte le schede validate presenti nel Fascicolo
- ZOOTECONIA: Dati della consistenza zootecnica
- TERRENI: Informazioni relative alle particelle
 - o FABBRICATI: Classificazione dei fabbricati per la particella
 - o USO DEL SUOLO: Uso del suolo dichiarato per la particella
 - o DOCUMENTI: Documenti relativi alla particella
 - o SUPERI: Segnalazioni di supero nella particella
 - o Isole: dati isole aziendali
 - o Appezzamenti: Dati appezzamenti
 - o Parcelle di Riferimento: Dati parcelle riferimento
- MACCHINARI: Classificazione dei macchinari agricoli

- OTE: Classificazione dell'azienda agricola per Orientamento Tecnico Economico.

Ricevuti i file, INPS provvederà a:

1. Effettuare il caricamento delle informazioni in tabelle di Staging;
2. Effettuare i controlli formali sui dati caricati;
3. Produrre un file di risposta con gli scarti generati, opportunamente codificati rispetto ai controlli effettuati;
4. Caricare le posizioni senza anomalie in una base dati finale di gestione;
5. Inviare ad AgEA il file degli scarti per verifica e per forniture successive.

4.2 Scenario 2: Aggiornamento puntuale posizione su richiesta di INPS

In questa fase l'Istituto provvederà a:

1. Richiamare un servizio WS di AgEA che per un CUAА restituirà tutte le informazioni del fascicolo aziendale relative all'ultima scheda di validazione;
2. Registrare la chiamata al WS associandola ad un identificativo e salvando i dati di Input e di output del servizio nonché l'esito;

ID Chiamata a WS	WS	CUAA	Input	Output	Data Chiamata	Esito
10001	<WS Leggi Dati CUAА>	XXXXXXXXXXXXXXXXXX	<XML>	<XML>	DD/MM/YYYY	OK
10002	<WS Leggi Dati CUAА>	YYYYYYYYYYYYYYYY	<XML>	<XML>	DD/MM/YYYY	KO - <ERRORE>

3. Aggiornare la base dati del fascicolo interna ad INPS con i dati ricevuti in caso di esito positivo;
4. Fornire le informazioni dell'errore ai tecnici AgEA per una verifica e risoluzione in caso di esito negativo.

4.3 Scenario 3: Consultazione scheda di validazione presente in cronologia

In questa fase l'Istituto provvederà a:

1. Richiamare un servizio WS di AgEA che per un CUAА ed una scheda di validazione, restituirà tutte le informazioni del fascicolo aziendale;
2. Registrare la chiamata al WS associandola ad un identificativo e salvando i dati di Input e di output del servizio nonché l'esito;

ID Chiamata WS	WS	CUAA	Scheda di Validazione	Input	Output	Data Chiamata	Esito
10001	<WS Leggi Dati Scheda>	XXXXXXXXXXXXXXXXXX	XXXXXXXXXX	<XML>	<XML>	DD/MM/YYYY	OK
10002	<WS Leggi Dati Scheda>	YYYYYYYYYYYYYYYY	YYYYYYYYYY	<XML>	<XML>	DD/MM/YYYY	KO - <ERRORE>

3. Aggiornare la base dati del fascicolo interna ad INPS con i dati ricevuti in caso di esito positivo;
4. Fornire le informazioni dell'errore ai tecnici AgEA per una verifica e risoluzione in caso di esito negativo.

4.4 Scenario 4: Sistema di monitoraggio eventi fascicolo per aggiornamento base dati INPS

In questa fase l'Istituto provvederà a:

1. Richiamare, definendo una schedulazione periodica, un servizio WS di AgEA che, passando la data dell'ultima verifica effettuata, restituirà l'elenco delle aziende per la quale è intervenuta una modifica dell'ultima scheda validata, successiva alla data di INPUT e gli ambiti di competenza sopra specificati;
2. Registrare la chiamata al WS associandola ad un identificativo e salvando i dati di Input e di output del servizio nonché l'esito;

ID Chiamata WS	WS	CUAA	Input	Output	Data Chiamata	Esito
10003	<WS Leggi CUAA Modificati>		<XML>	<XML>	DD/MM/YYYY	OK
10004	<WS Leggi CUAA Modificati>		<XML>	<XML>	DD/MM/YYYY	KO - <ERRORE>

3. In caso di esito positivo, registrare l'elenco dei CUAA restituiti dal servizio;

ID Chiamata WS	CUAA	Scheda di Validazione	Data Modifica	Motivazione
10003	XXXXXXXXXXXXXXXXXX	XXXXXXXXXX	DD/MM/YYYY	Consistenza territoriale
10003	ZZZZZZZZZZ	YYYYYYYYYY	DD/MM/YYYY	Titoli di conduzione

4. In caso di esito negativo, fornire le informazioni dell'errore ai tecnici AgEA per una verifica e risoluzione;
5. Richiamare per ogni azienda/scheda registrata al punto 3, un servizio WS di AgEA che restituirà tutte le informazioni contenute nell'ultima scheda validata del fascicolo aziendale;
6. Registrare la chiamata al WS associandola ad un identificativo e salvando i dati di Input e di output del servizio nonché l'esito;

ID Chiamata WS	WS	CUAA	Schda di validazione	Input	Output	Data Chiamata	Esito
10005	<WS Leggi Dati Scheda>	XXXXXXXXXXXXXXXXXX	XXXXXXXXXX	<XML>	<XML>	DD/MM/YYYY	OK
10006	<WS Leggi Dati Scheda>	ZZZZZZZZZZ	YYYYYYYYYY	<XML>	<XML>	DD/MM/YYYY	OK

7. In caso di esito positivo, aggiornare la base dati del fascicolo interna ad INPS con i dati ricevuti;
8. In caso di esito negativo, fornire le informazioni dell'errore ai tecnici AgEA per una verifica e risoluzione.

5 TRACCIATI RECORD

Per i flussi descritti, si riporta di seguito il tracciato record relativo alle informazioni presenti nell'ultima scheda di validazione del FA, utili agli adempimenti della struttura amministrativa di INPS.

Il tracciato sotto riportato descrive il contenuto informativo necessario, dovrà essere declinato in documenti tecnici specifici rispetto ai servizi sopra descritti.

Campo	Descrizione
CUAA	Codice fiscale azienda agricola
Data validazione scheda	Data, Formato "AAAAMMGG"
Codice a barre scheda	E' un identificativo univoco della scheda di validazione (non esistono sovrapposizioni di ID tra OP); può essere null
Identificativo scheda	Identificativo della scheda (campo univoco, non esistono sovrapposizioni di ID tra OP, è sempre valorizzato)
Partita IVA	Partita iva
Attività (codici ATECO)	Descrizione attività e codifica ATECO
Data inizio	Formato "AAAAMMGG"
Denominazione	Ragione Sociale per aziende e codice fiscale per persone fisiche o ditte individuali
Forma giuridica	Forma Giuridica
Data di nascita	Data, Formato "AAAAMMGG"
Comune di nascita	Comune di nascita
Provincia di nascita	Provincia di nascita
Indirizzo	Recapito di notifica, recapito scelto dal produttore per le comunicazioni ad Agea
PEC	Pec
Mail	mail
Numero REA	Numero registro imprese

DATI TERRENI

Provincia	Codice ISTAT della provincia
Comune	Codice ISTAT del comune
Foglio	Foglio
Particella	Particella
Subalterno	Subalterno
CodiceTipoConduzione	Valori ammessi: 1 proprietà o comproprietà 2 affitto 3 mezzadria 4 altra forma 5 Est.Inf.5.000mq Comune Montano (DL.24/06/2014 N.91)

DataInizioConduzione	Formato "AAAAMMGG"
DataFineConduzione	Formato "AAAAMMGG"
Proprietario	Codice fiscale del proprietario
SuperficieCatastale	Superficie catastale espressa in centiare (mq)
SuperficieCondotta	Superficie condotta espressa in centiare (mq)
SuperficieGrafica	Superficie grafica (SOLO IN CONSULTAZIONE)
CodiceAnomaliaSup	Codice identificativo del tipo di anomalia di supero (se non sono presenti anomalie il campo sarà null)
DescrAnomaliaSup	Descrizione dell'anomalia di supero
UtilizzoSuolo	Dettaglio usi del suolo
Documento	Dettaglio documenti
FlagIrrigua	Valori ammessi: 0 particella non irrigua 1 particella irrigua 2 non dichiarato
FlagTerrazzata	Valori ammessi: 0 particella senza terrazzamenti o livellamenti 1 particella con terrazzamenti 2 particella con livellamenti 3 particella con terrazzamenti e livellamenti
RotazioneColtureOrtive	Valori ammessi: 0 particella senza rotazione colturale 1 particella con ciclo ortivo 2 particella con ciclo seminativo 3 non dichiarato
TipoDocumento	Tipo del documento giustificativo del titolo di possesso Vedi allegato "Conduzione particella". Obbligatorio nel caso di CodiceTipoConduzione diverso da 1 Per CodiceTipoConduzione = 5 NON PREVISTO
NumeroDocumento	Numero di protocollo del documento giustificativo del titolo di possesso Per CodiceTipoConduzione = 5 NON PREVISTO
DataRilascio	Data di rilascio del documento giustificativo del titolo di possesso Formato "AAAAMMGG" Per CodiceTipoConduzione = 5 NON PREVISTO
DataScadenza	Data di scadenza del documento giustificativo del titolo di possesso Formato "AAAAMMGG" Per CodiceTipoConduzione = 5 NON PREVISTO
CodiceOccupazioneSuolo	Prodotto (obbligatorio per la codifica a 5)

CodiceDestinazioneUso	Destinazione d'uso (obbligatorio per la codifica a 5)
CodiceUso	Uso (obbligatorio per la codifica a 5)
CodiceQualita	Qualità (obbligatorio per la codifica a 5)
CodiceOccupazioneVarieta	Varietà Se la varietà non è presente viene valorizzato a '000'.
SuperficieUtilizzata	Superficie utilizzata per la coltura espressa in centiare (mq) (superficie coltivata presente in schede di validazione PDF)
CodiceColtivazioneBiologica	Valori ammessi: 1 = biologico 0 = non biologico
CodiceTipIrrigazione	Valori ammessi: 1 = SOMMERSIONE 2 = SCORRIMENTO 3 = ASPERSIONE O A PIOGGIA 4 = MICROPORTATE O A GOCCIA 5 = SUBIRRIGAZIONE 6 = NON RILEVATO 7 = NON IRRIGATO 8 = IRRIGATO
CodiceProtezioneColture	Valori ammessi: 1 = RETI ANTIGRANDINE 2 = RETI ANTIACQUA 3 = SERRE E TUNNEL FISSI 4 = OMBRAI 5 = IMPIANTI ANTIBRINA
CodiceFaseAllevamento	1 = PRODUTTIVO 2 = NON PRODUTTIVO
CodiceFormaAllevamento	Codice forma allevamento.
DataInizioUtilizzo	Data di inizio utilizzo formato 'AAAAMMGG'. Se non presente un piano di coltivazione indicare la data di inizio conduzione
DataFineUtilizzo	Data fine utilizzo formato 'AAAAMMGG'. Se non presente un piano di coltivazione indicare la data di fine conduzione
MantPratiPermanente	1 = Pascolamento con animali propri 2 = Pascolamento con animali di terzi 3 = Sfalcio manuale 4 = Sfalcio meccanizzato 5 = Pratiche colturali volte al miglioramento 6 = Sfalcio con cadenza biennale 7 = Pascolamento e sfalcio 8 = nessuna pratica 10 = Pratica stabilita nell'ambito delle misure di conservazione o dei piani di gestione prescritti dagli enti dei siti di importanza comunitaria (SIC) e delle zone di protezione speciale (ZPS)
MantenSupAgricola	1 = Nessuna pratica 2 = Pratica ordinaria

ProduzioneIntegrata	Utilizzo dei metodi di produzione integrata 1 = SI 0 = NO Se non inviato viene assunto = 0
NumeroPiante	Numero piante per la varietà Obbligatorio per macrouso 160
AnnoImpianto	Anno di impianto
Altitudine	Altitudine (espressa in mt)
CodiceAnomaliaEleg	Codice identificativo del tipo di anomalia di eleggibilità (se non sono presenti anomalie il campo sarà null)
DescrAnomaliaEleg	Descrizione dell'anomalia di eleggibilità

DATI ALLEVAMENTI

Campo	Descrizione
IdAlleBDN	Identificativo BDN dell'allevamento. 0 se è un dato dichiarativo se il dato è certificato va inviato l'id _alle_bdn che viene ricevuto da BDN.
CodiceAzienda	Codice aziendale assegnato all'allevamento
CodiceSpecie	Codice Specie Animale allevata
CodFiscaleProp	Codice fiscale della persona fisica o giuridica proprietaria dell'allevamento
TipoProd	Tipologia di produzione dell'allevamento.
AutorizLatte	Flag indicante se l'allevamento ha o meno l'autorizzazione sanitaria alla produzione di latte alimentare. Può assumere i seguenti valori: 0 – non autorizzato 1 - autorizzato
DataIniziAtti	Data di apertura dell'allevamento. Formato 'AAAAMMGG'
DataFineAtti	Data di chiusura dell'allevamento. Formato 'AAAAMMGG'
MetodoAllevamento	1 – estensivo 2 – semiestensivo 3 - intensivo
DestinazioneAllev	0 – non biologico 1 – biologico 2 – in conversione Le regioni che comunicano con il SIB possono non inviare tale informazione
StalAllev	Dati della stalla
ConsAllev	Dati consistenza allevamento

Campo	Descrizione
IdAlleBdn	Identificativo allevamento in BDN se il dato è dichiarativo = 0 altrimenti inviare ID_BDN fornito da BDN
NumeCapiLatte	Numero di capi da latte Trasmetterlo solo se allevamento certificato. Obbligatorio se allevamento certificato.
DecoRazzaPrev	Razza prevalente Obbligatorio se allevamento certificato
NumeCapi6_24	Numero di capi da 6 a 24 mesi Trasmetterlo solo se allevamento certificato. Obbligatorio se allevamento certificato
NumeCapiOltre_24	Numero di capi oltre 24 mesi Trasmetterlo solo se allevamento certificato. Obbligatorio se allevamento certificato
NumeVaccheLatte	Numero vacche da latte Trasmetterlo solo se allevamento certificato. Obbligatorio se allevamento certificato
NumeBufa	Numero bufale. Trasmetterlo solo se allevamento certificato. Obbligatorio se allevamento certificato
DataIniz	Data di inizio validità
DataFine	Data di fine validità
NumeCapiTota	Numero capi totali Obbligatorio se allevamento certificato
NumeViteFino6	Numero vitelli fino a 6 mesi
Nume624Mace	Numero vitelli da 6 mesi a 24 mesi
Nume624MaceFemm	Numero femmine da macello da 6 mesi a 24 mesi
Nume624Alle	capi bovini da allevamento da 6 a 24 mesi
Nume624AlleFemm	capi bovini femmine da allevamento da 6 a 24 mesi
NumeOltre24Mace	Numero capi da macello oltre 24 mesi
NumeOltre24MaceFemm	Numero capi da macello oltre 24 mesi (femmine)
NumeOltre24Alle	capi bovini da allevamento oltre i 24 mesi
NumeOltre24AlleFemm	capi bovini da allevamento oltre i 24 mesi (femmine)
NumeFino6	Numero capi da allevamento fino a 6 mesi
NumeOltre6	Numero capi da allevamento oltre i 6 mesi
NumeOltre12	Ovini caprini da allevamento oltre 12 mesi
NumeOltre12Femm	Ovini caprini da allevamento oltre 12 mesi femmine
NumeCapiRimonta	Ovini caprini da rimonta
NumeCapiRimontaFemm	Ovini caprini da rimonta femmine

Campo	Descrizione
NumeCapiRimontaUBA	Ovini caprini da rimonta
NumeTori	
NumeAltreVacche	
NumeAltreVaccheDich	
Suini	Numero di suini

DATI FABBRICATI

Campo	Descrizione
CUAA	Codice fiscale azienda agricola
Provincia	Codice ISTAT della provincia
Comune	Codice ISTAT del comune
Sezione	Sezione
Foglio	Foglio
Particella	Particella
Subalterno	Subalterno
Tipo	Tipo di fabbricato Vedi allegato "Tipo fabbricato"
Destinazione	Destinazione d'uso dei locali Può assumere i seguenti valori: 1 Abitazione 2 Agriturismo 3 Ufficio 4 Locali per rivendita 5 Stalla 6 Magazzino 7 Rimessa macchine agricole 8 Silos 9 Tettoia 10 Celle frigorifere 11 Altro (sono compresi serre fisse e manufatti)
SuperficieCoperta	superficie del suolo occupata (mq)
TipoConduzione	Tipo di conduzione Può assumere i seguenti valori: 1 proprietà o comproprietà 2 affitto 3 mezzadria 4 altra forma
DataInizioConduzione	Data di inizio conduzione Formato "AAAAMMGG"

Campo	Descrizione
DataFineConduzione	Data di fine conduzione Formato "AAAAMMGG"
Uso	Dati sull'utilizzo del fabbricato

MACCHINARI

Campo	Descrizione
CUAA	Codice fiscale azienda agricola
TipoMacchina	Tipo macchina (vedi allegato tecnico elenco tipo macchine)
FormaPossesso	L = Leasing N = A nolo P = Proprietario PU = Proprietario utilizzatore U = Utilizzatore A = Non riconosciuto ** M = Non riconosciuto **
DataScrizione	Formato "AAAAMMGG"
DataCessazione	Formato "AAAAMMGG"

DATI ORIENTAMENTO TECNICO AZIENDALE

Campo	Descrizione
CuaaAzienda	Codice fiscale azienda
codiOTE	Codifica OTE (Reg.(CE) N.1242/2008)
DescrOTE	descrizione Orientamento Tecnico-Economico
DimensioneEconomica	Valore totale della produzione standard (espressa in euro)
numCapiTot	Numero capi totale (restituisce 0 se non presente attività zootecnica)
SuperTot	Superficie aziendale totale (HA)
CultureSpecie	Dati di dettaglio sulle colture e/o specie zootecniche allevate (dati esplosi per coltura/allevamento)
DescrizioneRUAP	Descrizione
UnitaMisuraRUAP	Descrizione dell'unità di misura associata alla RUAP
Superficie	Superficie espressa in HA (campo con virgola).
Capi	Valorizzato nel caso di attività aziendale zootecnica.
ImpProduzione	Importo produzione standard relativa alla specifica attività aziendale (espresso in euro)
FlagAttiPrev	Possibili valori: S/N indica se l'attività è prevalente o meno.

DATI ISOLE AZIENDALI

Campo	Descrizione
CuaaAzienda	Codice fiscale azienda
codiisola	Codifica Isola
Identificativo dell'isola	Identificativo numerico univoco dell'isola
Superficie	Area della geometria dell'isola in mq.

DATI APPEZZAMENTI AZIENDALI

Campo	Descrizione
CuaaAzienda	Codice fiscale azienda
Identificativo geometrico dell'appezzamento	Identificativo numerico e univo geometrico dell'appezzamento
Identificativo dell'appezzamento di dettaglio	Identificativo univoco numerico dell'appezzamento di dettaglio
CODICE OCCUPAZIONE	Codice occupazione char(3)
CODICE DESTINAZIONE USO	Codice destinazione uso char(3)
CODICE USO	Codice uso char(3)
CODICE QUALITA'	Codice Qualità char(3)
CODICE VARIETA'	Codice Varietà char(3)
DESCRIZIONE OCCUPAZIONE	Descrizione occupazione varchar2(200)
DESCRIZIONE DESTINAZIONE USO	Codice destinazione uso varchar2(200)
DESCRIZIONE USO	Descrizione uso varchar2(200)
DESCRIZIONE QUALITA'	Descrizione Qualità varchar2(200)
DESCRIZIONE VARIETA'	Descrizione Varietà varchar2(200)
Identificativo dell'isola	Identificativo numerico univoco dell'isola
Superficie di dettaglio	Superficie alfanumerica numerico in mq.
Superficie dell'appezzamento	Area della geometria dell'isola in mq.

DATI PARCELLE DI RIFERIMENTO

Campo	Descrizione
CuaaAzienda	Codice fiscale azienda
Identificativo Parcelle di riferimento	Identificativo numerico e univo geometrico della parcella di riferimento
Codice Rilevato	Codice Rilevato Char(3)
Codice Prodotto Rilevato	Codice Prodotto Rilevato Char(3)
Descrizione Codice Rilevato	Descrizione Rilevato varchar2(200)
Descrizione Codice Prodotto Rilevato	Descrizione Prodotto Rilevato varchar2(200)
Identificativo dell'isola	Identificativo numerico univoco dell'isola
Superficie della parcella di riferimento	Area della geometria dell'isola in mq.

DATI PARTICELLE ISOLE

Campo	Descrizione
CuaaAzienda	Codice fiscale azienda
Identificativo Isola	Identificativo numerico e univo geometrico dell'isola
Codice Belfiore	Codice BELFIORE Char(4)
Codice Sezione	Codice Sezione Char(1)
Codice Nazionale	Codice Nazionale identificativo univoco Codice Belfiore sezione (char(4))
Numero Foglio	Numero foglio number(4)
Numero Particella	Identificativo numerico particella Char(5)
Subalterno	Codice subalterno (char(4))
Superficie Grafica della particella	Area della geometria della particella in mq.
Superficie Grafica Condotta di particella (porzione)	Area della geometria della particella intersecata con l'isola

DATI PARTICELLA APPEZZAMENTI

Campo	Descrizione
CuaaAzienda	Codice fiscale azienda
Identificativo Appezzamento	Identificativo numerico e univo geometrico dell'appezzamento
Codice Belfiore	Codice BELFIORE Char(4)
Codice Sezione	Codice Sezione Char(1)
Codice Nazionale	Codice Nazionale identificativo univoco Codice Belfiore sezione (char(4))
Numero Foglio	Numero foglio number(4)
Numero Particella	Identificativo numerico particella Char(5)
Subalterno	Codice subalterno (char(4))
Superficie Grafica della particella	Area della geometria della particella in mq.
Superficie Grafica della particella all'interno dell'appezzamento (porzione)	Area della geometria della particella intersecata con l'appezzamento

6 ELENCO SERVIZI WEB INPS

E' già funzionante un servizio messo a disposizione da INPS verso Agea utilizzato per la definizione dell'Agricoltore Attivo secondo quanto indicato nella Circolare AGEA.2018.99157 del 20.12.18 agricoltore attivo, "...ai sensi dell'art. 3, comma 1, del DM 7 giugno 2018 n. 5465, così come modificato dal DM 9 agosto 2018 n. 7839, gli agricoltori che dimostrano uno dei seguenti requisiti: a) iscrizione all'INPS come coltivatori diretti, imprenditori agricoli professionali, coloni o mezzadri;".

Il servizio, realizzato su porta di dominio, è denominato **verificaPosizioniAgricole**, ed il metodo sviluppato ad hoc per Agea è denominato **verificaAziendaAutonoma**.

Il metodo permette di controllare se al Codice Fiscale indicato come parametro di input corrisponda in INPS una posizione agricola autonoma: in caso di esito positivo fornisce la tipologia di azienda autonoma (Coltivatore Diretto, Colono/Mezzadro, Imprenditore Agricolo Professionale), la data di inizio attività ed eventualmente la data di fine attività, nonché l'ultimo anno in cui si è prodotto il calcolo di contribuzione per l'azienda autonoma.

Di seguito il tracciato record usato

Parametro	Input/Output	Tipo	Obbligatorio	Descrizione
Codice Ente	Input	String	SI	Codice Ente esterno chiamante attribuito dalla PDD
Codice Ufficio	Input	String	SI	Codice Ufficio riferimento Ente Esterno attribuito dalla PDD
CF Operatore	Input	String	SI	Codice Fiscale Operatore che ha eseguito la richiesta. Non eseguire alcun controllo formale.
CF_Azienda	Input	String	SI	Codice Fiscale Azienda da ricercare Deve essere lungo 16: formato da soli numeri e/o lettere;
CodiceFiscale	Output	String	NO	Codice fiscale dell'azienda
Progressivo	Output	String	NO	Codice progressivo identificativo dell'azienda del codice fiscale, è la chiave univoca dell'azienda.
CodCategoria	Output	String	NO	Codice Categoria dell'azienda (CD / CM / IAP) in chiaro
DataInizioAttivita	Output	String	NO	Data Inizio Attività – Valorizzata se presente; la mancanza di tale data può

				essere riferita ad aziende iniziate prima del 1997
DataFineAttivita	Output	String	NO	Data Fine Attività - valorizzata se azienda cessata
AnnoUltimaTariff	Output	String	NO	Anno dell'Ultima Tariffazione effettuata per l'azienda
Esito_Codice	Output	String	SI	Codice Esito di ritorno: - OK quando l'azienda è presente negli archivi INPS - KO negli altri casi
Esito_Descrizione	Output	String	NO	Eventuale descrizione errore (solo per Esito_Codice = 'KO')

In appendice i file xsd che sono messi a disposizione da INPS.

È previsto un servizio messo a disposizione da INPS verso Agea utilizzato per la definizione del Giovane e del Nuovo Agricoltore secondo quanto indicato negli artt. 5 e 6 del DM 23.12.2022 n. 660087 pagamenti diretti.

Il servizio, **VerificaGiornateAutonomi** dovrà essere realizzato su porta di dominio come il precedente.

Il metodo permette di controllare se al Codice Fiscale indicato come parametro di input corrisponda in INPS una posizione agricola autonoma estraendo la data di inizio attività ed eventualmente la data di fine attività, nonché il dettaglio degli anni e dei giorni in cui risulti l'iscrizione al relativo regime previdenziale agricolo da considerare per almeno 104 giornate/anno.

Di seguito il tracciato record usato

Parametro	Input/Output	Tipo	Obbligatorio	Descrizione
Codice Ente	Input	String	SI	Codice Ente esterno chiamante attribuito dalla PDD
Codice Ufficio	Input	String	SI	Codice Ufficio riferimento Ente Esterno attribuito dalla PDD
CF Operatore	Input	String	SI	Codice Fiscale Operatore che ha eseguito la richiesta. Non eseguire alcun controllo formale.

CF_SoggettoRichiedente	Input	String	SI	Codice Fiscale soggetto fisico da ricercare Deve essere lungo 16 nel formato previsto per codice fiscale;
CodiceFiscale	Output	String	NO	Codice fiscale del soggetto richiedente se presente negli archivi Inps dei lavoratori autonomi con giornate > 0
DataInizioAttivita	Output	String	NO	Data Inizio Attività del soggetto – Valorizzata se presente; la mancanza di tale data può essere riferita ad inizio attività antecedente al 1997
DataFineAttivita	Output	String	NO	Data Fine Attività del soggetto se presente
Giornilscrizione	Output	Array	SI	Anno con relativi giorni di iscrizione nel formato AAAA/GGG
Esito_Codice	Output	String	SI	Codice Esito di ritorno: - OK quando il soggetto è presente negli archivi INPS - KO negli altri casi
Esito_Descrizione	Output	String	NO	Eventuale descrizione errore (solo per Esito_Codice = 'KO')

7 MODALITÀ TECNICHE DI COLLOQUIO

Il colloquio tecnico tra gli enti avverrà con i nuovi standard di interoperabilità adottati da AGID con la determinazione n. 406/2020 del 9 settembre 2020. Le nuove norme propongono infatti soluzioni allo stato dell'arte sia per i servizi SOAP che i servizi REST, con una particolare attenzione agli aspetti di sicurezza, prevedendo ad esempio la possibilità di assicurare a livello infrastrutturale il "non ripudio" delle comunicazioni avvenute. Un importante vantaggio indotto dall'adeguamento al nuovo modello di interoperabilità consiste nell'evitare di dover negoziare di volta in volta le modalità da adottare per il dialogo con gli interlocutori esterni, potendo semplicemente far riferimento agli standard normativi della Pubblica Amministrazione. Il colloquio tra gli enti avverrà quindi con il modello di Interoperabilità "ModI".

8 APPENDICI

8.1 File xsd in input di INPS “inputVerificaAziendaAutonoma.xsd”

Di seguito il tracciato del file xsd.

```
<?xml version="1.0" encoding="utf-8"?>
<xs:schema
xmlns:xs="http://www.w3.org/2001/XMLSchema"
xmlns:nsIn1="http://soa.inps.it/WsAgrPdD/inputVerificaAziendaAutonoma.xsd"
targetNamespace="http://soa.inps.it/WsAgrPdD/inputVerificaAziendaAutonoma.xsd"
elementFormDefault="qualified" >
  <xs:element name="inputVerificaAziendaAutonoma" nillable="true" type="nsIn1:inputVerificaAziendaAutonoma" />
  <xs:complexType name="inputVerificaAziendaAutonoma">
    <xs:sequence>
      <xs:element minOccurs="1" maxOccurs="1" name="CFAzienda" nillable="true" type="xs:string" />
      <xs:element minOccurs="1" maxOccurs="1" name="SicurezzaIdentificazioneMittente" nillable="true"
type="nsIn1:SicurezzaIdentificazioneMittente" />
    </xs:sequence>
  </xs:complexType>
  <xs:complexType name="SicurezzaIdentificazioneMittente">
    <xs:sequence>
      <xs:element minOccurs="1" maxOccurs="1" name="CodiceEnte" nillable="true" type="xs:string" />
      <xs:element minOccurs="1" maxOccurs="1" name="CodiceUfficio" nillable="true" type="xs:string" />
      <xs:element minOccurs="1" maxOccurs="1" name="CFOperatore" nillable="true" type="xs:string" />
    </xs:sequence>
  </xs:complexType>
</xs:schema>
```

8.2 File xsd di output da INPS “outputVerificaAziendaAutonoma.xsd”

Di seguito il tracciato del file xsd.

```
<?xml version="1.0" encoding="utf-8"?>
<xs:schema xmlns:xs="http://www.w3.org/2001/XMLSchema"
  xmlns:nsOu1="http://soa.inps.it/WsAgrPdD/outputVerificaAziendaAutonoma.xsd"
  targetNamespace="http://soa.inps.it/WsAgrPdD/outputVerificaAziendaAutonoma.xsd"
  elementFormDefault="qualified">
  <xs:element name="outputVerificaAziendaAutonoma" nillable="true" type="nsOu1:outputVerificaAziendaAutonoma" />
  <xs:complexType name="outputVerificaAziendaAutonoma">
    <xs:sequence>
      <xs:element minOccurs="0" maxOccurs="1" name="esito_codice" type="xs:string" />
      <xs:element minOccurs="0" maxOccurs="1" name="esito_descrizione" type="xs:string" />
      <xs:element minOccurs="0" maxOccurs="1" name="VerificaAziendaAutonoma" type="nsOu1:ArrayOfVerificaAziendaAutonoma" />
    </xs:sequence>
  </xs:complexType>
  <xs:complexType name="ArrayOfVerificaAziendaAutonoma">
    <xs:sequence>
      <xs:element minOccurs="0" maxOccurs="unbounded" name="VerificaAziendaAutonoma" nillable="true"
type="nsOu1:VerificaAziendaAutonoma" />
    </xs:sequence>
  </xs:complexType>
</xs:schema>
```

```
</xs:sequence>
</xs:complexType>
<xs:complexType name="VerificaAziendaAutonoma">
  <xs:sequence>
    <xs:element minOccurs="0" maxOccurs="1" name="CodiceFiscale" type="xs:string" />
    <xs:element minOccurs="0" maxOccurs="1" name="Progressivo" type="xs:string" />
    <xs:element minOccurs="0" maxOccurs="1" name="CodCategoria" type="xs:string" />
    <xs:element minOccurs="0" maxOccurs="1" name="DataInizioAttivita" type="xs:string" />
    <xs:element minOccurs="0" maxOccurs="1" name="DataFineAttivita" type="xs:string" />
    <xs:element minOccurs="0" maxOccurs="1" name="AnnoUltimaTariff" type="xs:string" />
  </xs:sequence>
</xs:complexType>
</xs:schema>
```



Allegato tecnico 2

Compensazioni INPS - AGEA



SOMMARIO

1	INTRODUZIONE	3
1.1	Premessa.....	3
1.2	Scopo	3
1.3	Abbreviazioni	3
2	INQUADRAMENTO GENERALE DELL'INTERVENTO	4
2.1	Fase A: comunicazione crediti INPS ad AGEA	4
2.2	Fase B: comunicazione compensazioni da AGEA ad INPS.....	5
2.3	Fase C: comunicazione pagamenti da AGEA ad INPS e quadratura contabile INPS.....	5
2.4	Modalità tecniche di colloquio	6
3	ELENCO SERVIZI WEB PREVISTI.....	7
3.1	Servizi AGEA invocabili da INPS.....	7
3.2	Servizi INPS invocabili da AGEA.....	8
4	DIAGRAMMI DI PROCESSO.....	9
4.1	Fase A: comunicazione crediti INPS ad AGEA	9
4.1.1	Fase A.1: <i>comunicazione periodica dell'elenco dei CUAAs da AGEA verso INPS</i>	9
4.1.2	Fase A.2: <i>elaborazione crediti e trasmissione periodica da INPS verso AGEA</i>	9
4.2	Fase B: comunicazione compensazioni da AGEA ad INPS.....	10
4.3	Fase C: comunicazione pagamenti da AGEA ad INPS e quadratura contabile INPS.....	10
4.3.1	Fase C.1: comunicazione Versamento da AGEA verso INPS.....	10
4.3.2	Fase C.2: processo INPS di quadratura contabile.....	11
5	SCENARI DI ESEMPIO ED ECCEZIONI	12
5.1	Scenario "ideale" di flussi crediti/compensazioni/contabilizzazioni tra INPS ed AGEA.....	12
5.2	Scenari di eccezione.....	14
5.3	E1: Errori nella trasmissione dell'elenco dei CUAAs da parte di AGEA.....	14
5.4	E2: Errore nella trasmissione dei crediti da parte di INPS verso AGEA.....	15
5.5	E3: Errore nella trasmissione delle compensazioni da AGEA verso INPS.....	15
5.6	E4: Errore nella trasmissione dei flussi dei Versamenti da parte di AGEA verso INPS.....	16
5.7	E5: Errore nella fase di quadratura contabile da parte della tesoreria INPS	17
5.8	E6: Ricezione di compensazione "Tardiva"	17
6	TRACCIATI RECORD IPOTIZZATI	19



1 INTRODUZIONE

1.1 Premessa

Durante gli incontri tra INPS ed AGEA si sono concordate delle misure in grado di superare le criticità riscontrate nelle 3 fasi del processo delle compensazioni (*comunicazione crediti, comunicazioni compensazioni, quadratura contabile*).

Gli enti si sono dimostrati disponibili a ridisegnare i sistemi fino ad ora utilizzati al fine di snellire i processi e ridurre al minimo le criticità riscontrate

1.2 Scopo

Lo scopo del documento è quello di rappresentare le soluzioni tecniche e di processo individuate per la definizione della procedura di colloquio tra i sistemi informativi di INPS e AGEA, finalizzata alla gestione della compensazione dei crediti INPS nel Registro Nazionale Debiti del SIAN.

1.3 Abbreviazioni

OP	Organismo Pagatore
RND	Registro Nazionale dei Debiti
WS	Web Service
CUAA	Codice Univoco Azienda Agricola nel SIAN (Codice Fiscale/Partita IVA)
SIAN	Sistema Informativo Agricolo Nazionale – è il sistema informativo del Ministero dell'agricoltura, della sovranità alimentare e delle foreste nel quale, tra le varie competenze, è gestito anche il RND
AGEA	Organismo di Coordinamento/SIAN

2 INQUADRAMENTO GENERALE DELL'INTERVENTO

Si riporta di seguito una sintesi di quanto concordato tra gli Enti:

2.1 Fase A: comunicazione crediti INPS ad AGEA

Relativamente alla fase che prevede la comunicazione periodica dei crediti INPS nei confronti dei datori di lavoro che operano nel settore dell'agricoltura e che impiegano operai a tempo indeterminato e a tempo determinato, si è concordato quanto segue:

- INPS riceverà periodicamente da AGEA, in modo automatico, l'elenco dei CUAA aventi un Fascicolo Aziendale attivo. Si concorda che l'aggiornamento avrà cadenza semestrale, in date da definire. Ogni successivo invio sarà totale e sostituirà completamente quello precedente.
- INPS procederà, per i soli CUAA ricevuti, a comunicare mensilmente (il 10 di ogni mese) ad AGEA eventuali crediti, comprensivi della relativa quota sanzione dovuta. Ogni fornitura mensile di INPS sarà caratterizzata da uno specifico codice identificativo fornitura. Più nel dettaglio:
 - Le posizioni debitorie saranno raggruppate a livello di singolo CUAA (*non più quindi, come oggi, n crediti per un singolo CUAA*). Le sanzioni saranno calcolate al giorno dell'invio più un mese. Nel RND sarà quindi presente per INPS una sola posizione debitoria per CUAA.
 - Ogni posizione debitoria sarà caratterizzata da un ID univoco di trasmissione INPS, che verrà utilizzato da AGEA per comunicare l'eventuale compensazione. Ogni fornitura mensile di INPS sarà caratterizzata da uno specifico codice identificativo fornitura.
 - Verrà superata la precedente modalità che imponeva la comunicazione dei delta di credito/debito ("*partita doppia*") e per ogni CUAA, mese per mese, verrà comunicato il saldo debitorio aggiornato e non più i singoli delta, al netto delle compensazioni finalizzate ricevute da AGEA.
 - Le informazioni inviate da INPS ad AGEA mese per mese aggiorneranno la precedente situazione creditoria. AGEA provvederà quindi ogni mese ad aggiornare nel RND i crediti INPS per ciascun CUAA, sulla base del saldo indicato nella nuova fornitura ricevuta. Fanno eccezione i CUAA con posizioni "aperte" nel RND (compensazioni prenotate ma non finalizzate o compensazioni finalizzate ma non ancora trasmesse ad INPS), per le quali la fornitura mensile INPS non verrà accettata da AGEA, dandone apposito messaggio di eccezione. Verranno trasmesse da INPS anche le posizioni debitorie da azzerare nel RND. Eventuali posizioni con CUAA precedentemente trasmessi ad AGEA ma non presenti nella successiva fornitura di INPS (di aggiornamento o azzeramento) resteranno invariate nel RND.
- Ogni mese INPS, oltre che aggiornare l'importo dei crediti, andrà a ricalcolare l'importo delle sanzioni.
- INPS potrà procedere inoltre a tempestivi aggiornamenti dei singoli crediti, anche senza attendere il mese successivo, in alcune fattispecie che cambiano la natura del credito (*es. rateazione*

amministrativa). Anche in questo caso, eventuali aggiornamenti relativi a CUAAs con posizioni “aperte” nel RND (compensazioni prenotate ma non finalizzate o compensazioni finalizzate ma non ancora trasmesse ad INPS), non verranno accettati da AGEA, dandone apposito messaggio di eccezione.

N.B.: il RND restituisce all’OP che ha effettuato la compensazione di un credito di un altro Ente la chiave logica del debito nel RND, ai fini informativi nei confronti del beneficiario/debitore secondo le proprie modalità procedurali. Le informazioni fornite dal RND all’OP nel caso di compensazioni di crediti INPS saranno pertanto il codice Ente (INPS), il CUAAs del soggetto debitore e ID univoco di trasmissione INPS.

A seguito della dismissione dell’utilizzo della porta di dominio, a differenza di quanto tecnicamente realizzato per la prima convenzione, lo scambio di informazioni tra gli enti avverrà:

- Via SFTP per le informazioni massive da trasferire in un breve periodo (elenco CUAAs AGEA, elenco crediti INPS mensili)
- Mediante metodi API/Ws sincroni lo scambio di informazioni inerenti alle compensazioni giornaliere, ai mandati di pagamento e agli aggiornamenti puntuali dei crediti.

2.2 Fase B: comunicazione compensazioni da AGEA ad INPS

Relativamente alla fase che prevede la comunicazione puntuale delle compensazioni crediti, si è concordato quanto segue:

- AGEA comunicherà ad INPS le sole compensazioni già finalizzate con cadenza giornaliera e invio raggruppato per decreto.
- AGEA comunicherà ad INPS le singole compensazioni specificando per ogni recupero, oltre l’identificativo AGEA del mandato di pagamento, l’identificativo INPS di trasmissione (l’ultimo in ordine temporale trasmesso da INPS e accettato dal RND).
- INPS accetterà eventuali compensazioni “tardive” ricevute da AGEA nei casi in cui dovesse arrivare una compensazione relativa ad un credito che INPS ha già provveduto ad azzerare. In tal caso INPS provvederà all’eventuale rimborso all’azienda dopo aver incassato la somma versata.
- Nei giorni immediatamente precedenti la data di trasmissione degli aggiornamenti dei crediti ad AGEA, INPS potrà inibire ad AGEA la comunicazione di nuove compensazioni (tramite un sistema di semafori) al fine di garantire la completezza e la consistenza della predisposizione dell’invio. Una volta eseguito l’invio ad AGEA, il canale di trasmissione verrà riabilitato, consentendo quindi ad AGEA l’invio delle compensazioni eventualmente rimaste non trasmesse.

2.3 Fase C: comunicazione pagamenti da AGEA ad INPS e quadratura contabile INPS

Relativamente alla fase che prevede la quadratura da parte di INPS a valle del ricevimento dei bonifici, si è concordato quanto segue:

- AGEA si impegna a fare in modo che i singoli Organismi Pagatori (OP) indichino, nella causale del bonifico verso INPS, l'Identificativo Versamento del RND. La dicitura della causale sarà composta da una stringa fissa, da concordare, seguita dall'Identificativo Versamento. Tale dicitura dovrà essere inserita all'inizio del testo componente la causale.
- AGEA, una volta che il versamento viene predisposto dall'OP nel RND, invierà ad INPS i dati di dettaglio delle compensazioni incluse nel Versamento, comprensive di Identificativo Versamento e ID INPS di trasmissione.
- INPS potrà utilizzare l'Identificativo Versamento in una propria procedura informatica per ottenere il dettaglio dei mandati di pagamento che compongono il singolo bonifico in Tesoreria. La procedura informatica INPS attingerà i dati da ricevuti da AGEA.
- Una volta verificato l'effettivo incasso, si provvederà a cristallizzare le singole posizioni per i CUAAs interessati a compensazioni.
- In caso di mancata corrispondenza di importo tra il bonifico in Tesoreria e quanto anticipato nel flusso informativo, verrà inviata la segnalazione della discrepanza ad AGEA e all'OP che ha effettuato la compensazione e il bonifico (*possono venire utilizzati gli indirizzi e-mail amministrativi specificati da ciascun Ente nel RND*).
- In caso di quadratura andata a buon fine, INPS ne darà conferma al RND.

2.4 Modalità tecniche di colloquio

Il colloquio tecnico tra gli enti avverrà con i nuovi standard di interoperabilità adottati da AGID con la determinazione n. 406/2020 del 9 settembre 2020. Le nuove norme propongono infatti soluzioni allo stato dell'arte sia per i servizi SOAP che i servizi REST, con una particolare attenzione agli aspetti di sicurezza, prevedendo ad esempio la possibilità di assicurare a livello infrastrutturale il "non ripudio" delle comunicazioni avvenute. Un importante vantaggio indotto dall'adeguamento al nuovo modello di interoperabilità consiste nell'evitare di dover negoziare di volta in volta le modalità da adottare per il dialogo con gli interlocutori esterni, potendo semplicemente far riferimento agli standard normativi della Pubblica Amministrazione. Il colloquio tra gli enti avverrà quindi con il modello di Interoperabilità "ModI".

3 ELENCO SERVIZI WEB PREVISTI

È fondamentale che tutti i flussi illustrati nel capitolo precedente vengano svolti in modalità automatica (*web service sia da parte di INPS che da parte di AGEA*), evitando le comunicazioni a mezzo e-mail e/o gli interventi manuali. L'utilizzo delle e-mail tra Enti sarà limitato alla sola gestione delle eccezioni.

Segue una panoramica dei Web Service previsti, distinguendoli tra dispositivi e di consultazione.

3.1 Servizi AGEA invocabili da INPS

- Web Service AGEA **dispositivi** invocati da INPS
 - **Avvio comunicazione crediti** con la quale NPS preavvisa AGEA circa l'invio di un nuovo lotto di crediti mensili. Il trasferimento delle informazioni avverrà tramite file con protocollo SFTP.
 - **Fine comunicazione crediti:** permetterà ad AGEA di essere informata del deposito di un nuovo file di elenco crediti INPS che va ad integrare e sostituire la fornitura del mese precedente. Il metodo prevede il passaggio da parte di INPS del nome file depositato ed ID univoco fornitura.
 - Azzeramento posizioni creditorie INPS. Si tratta sia della comunicazione puntuale di crediti azzerati nella posizione INPS nel corso del mese che della comunicazione mensile dei debiti azzerati e non più presenti nella nuova fornitura.
 - Conferma della avvenuta quadratura dell'incasso ricevuto.
 - Comunicazione di errore durante il processo di quadratura automatica (*codice ID versamento inesistente e/o importo versato non corrispondente*).

Ogni mese, quindi verranno trasmesse da INPS (in aggiornamento o in azzeramento) tutte le posizioni (CUAA) presenti nell'invio del mese precedente, più le eventuali nuove posizioni debitorie (CUAA). Eventuali posizioni debitorie (CUAA) presenti nel RND ma non incluse nelle successive forniture di INPS di aggiornamento o azzeramento resteranno inalterate nel RND.

- Web Service AGEA di **consultazione** invocati da INPS
 - totale dei crediti comunicati da INPS ad AGEA ed accettati (*tramite identificativo della fornitura INPS*);
 - dettaglio dei crediti (*capitale + sanzioni*) comunicati da INPS ad AGEA ed accettati, per una specifica fornitura INPS;
 - situazione di un singolo CUAA nel RND (*sia credito INPS che eventuali compensazioni finalizzate o solo prenotate*);
 - dettagli contabili di un singolo Identificativo Versamento con l'elenco dei mandati di pagamento;
 - dettaglio compensazioni di crediti INPS facenti parti di un mandato di pagamento.

3.2 Servizi INPS invocabili da AGEA

- Web Service INPS **dispositivi** invocati da AGEA
 - Avvio comunicazione elenco CUAA con la quale AGEA preavvisa INPS circa l'avvio della fase periodica di trasferimento elenco CUAA. Il trasferimento delle informazioni avverrà tramite file con protocollo SFTP.
 - Fine comunicazione elenco CUAA: permetterà ad AGEA di comunicare il deposito su SFTP del nuovo file che contiene l'elenco dei codici fiscali con attributi quali nome file e numero di record contenuti.
 - Invio/fine comunicazione compensazioni.
 - Comunicazione giornaliera delle compensazioni finalizzate incluse in un mandato di pagamento OP; verrà adottato un sistema "a semaforo" gestito da INPS che inibirà la trasmissione di compensazioni a ridosso del 10 del mese, per consentire la predisposizione della fornitura mensile INPS su posizioni consolidate. AGEA effettuerà un nuovo tentativo di trasmissione secondo la schedulazione programmata, predisponendo all'invio tutti i mandati di pagamento non ancora trasmessi ad INPS.
 - Comunicazione di un nuovo Identificativo Versamento con relativi mandati di pagamento di dettaglio. Il metodo controllerà che i mandati di pagamento indicati siano effettivamente stati comunicati e che gli importi corrispondano.
- Web Service INPS di **consultazione** invocati da AGEA
 - Verifica del totale delle compensazioni inviate da AGEA verso INPS (*tramite identificativo mandato di pagamento OP o identificativo fornitura AGEA*);
 - dettaglio compensazioni facenti parte di un mandato di pagamento OP;
 - verifica ricezione di un Identificativo Versamento con dettagli dei mandati di pagamento OP;
 - Verifica del numero totale di CUAA comunicati da AGEA per ID FORNITURA.

4 DIAGRAMMI DI PROCESSO

Di seguito vengono presentati dei diagrammi macroscopici di processo relativi alle fasi sopra descritte. Tali diagrammi permettono di approfondire i processi coinvolti ed identificare eventuali punti di escalation con l'identificazione degli attori attivi.

4.1 Fase A: comunicazione crediti INPS ad AGEA

Sono di seguito presentati due distinti diagrammi che scompongono la fase in oggetto:

4.1.1 Fase A.1: comunicazione periodica dell'elenco dei CUAА da AGEA verso INPS

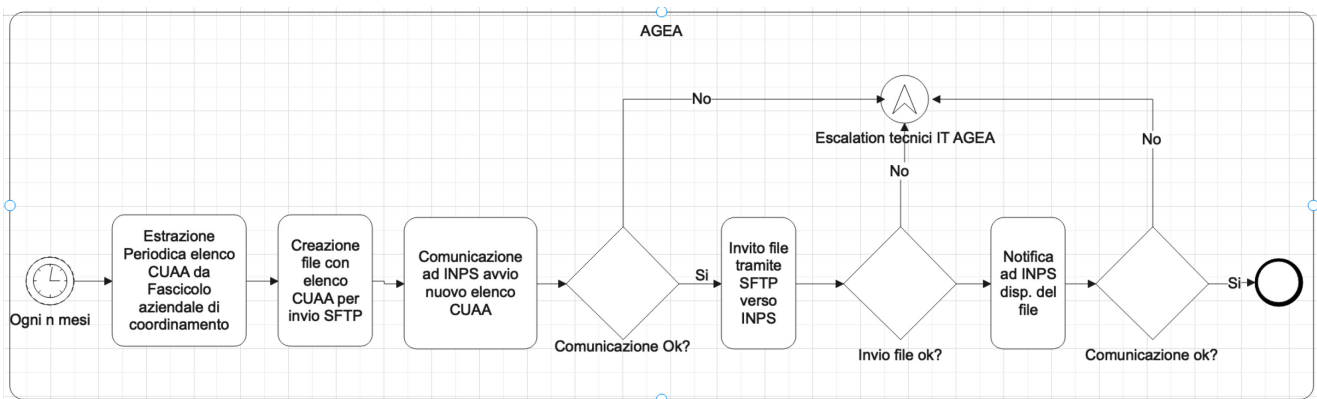

4.1.2 Fase A.2: elaborazione crediti e trasmissione periodica da INPS verso AGEA

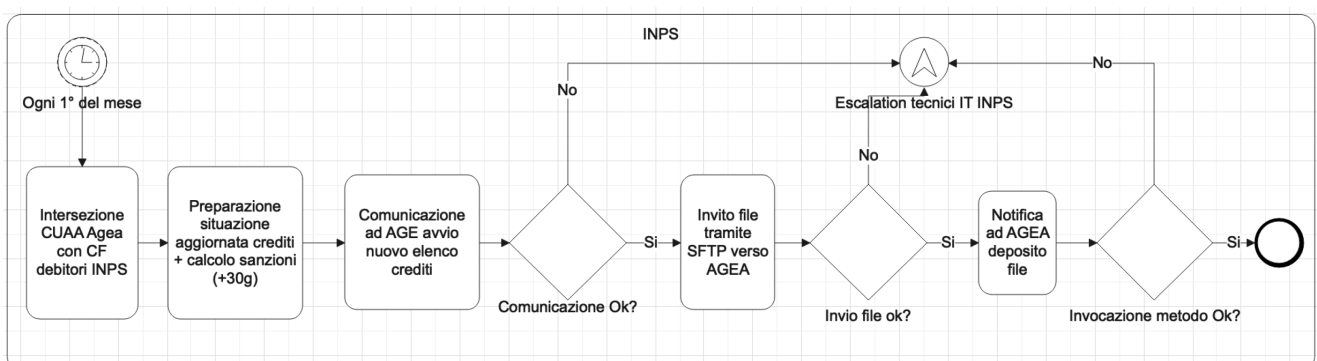

4.2 Fase B: comunicazione compensazioni da AGEA ad INPS

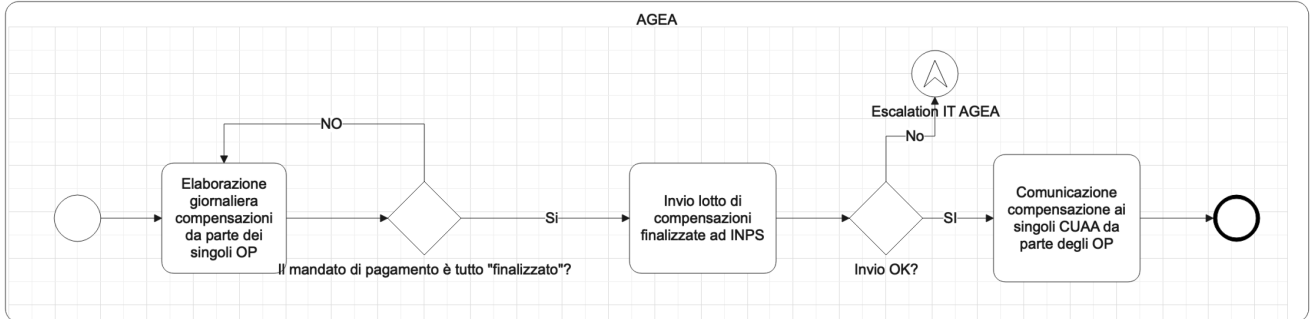

4.3 Fase C: comunicazione pagamenti da AGEA ad INPS e quadratura contabile INPS

Sono di seguito presentati due distinti diagrammi che scompongono la fase in oggetto:

4.3.1 Fase C.1: comunicazione Versamento da AGEA verso INPS

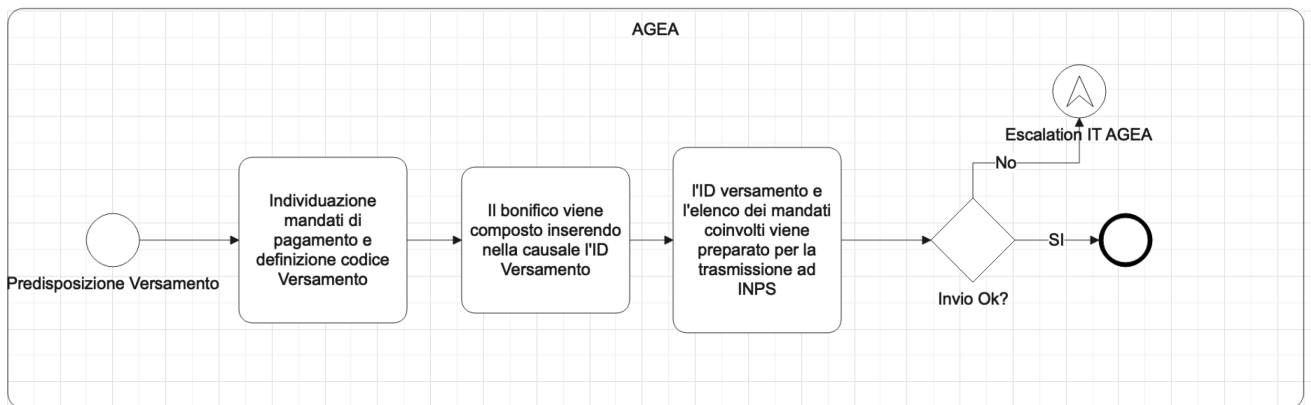

Attività INPS a seguito ricezione comunicazione di versamento:

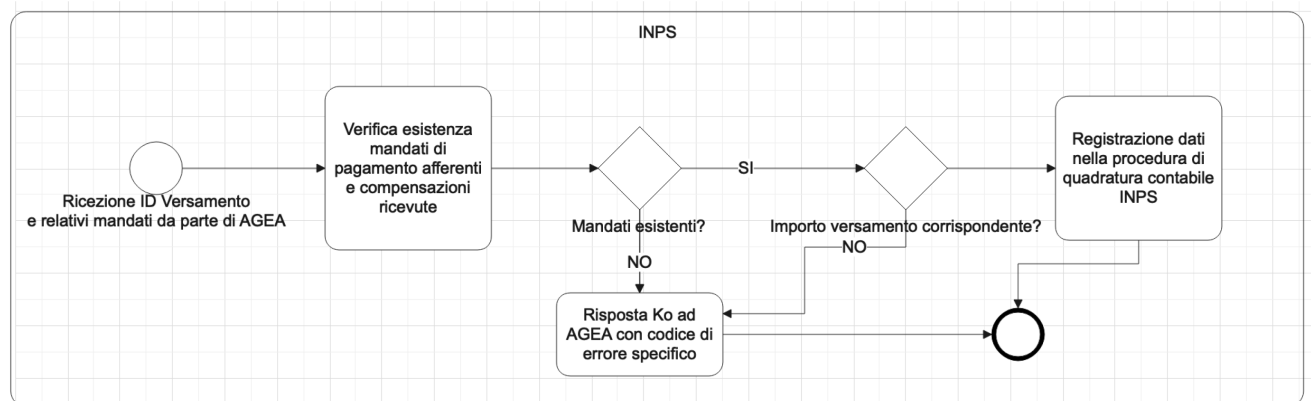

4.3.2 Fase C.2: processo INPS di quadratura contabile

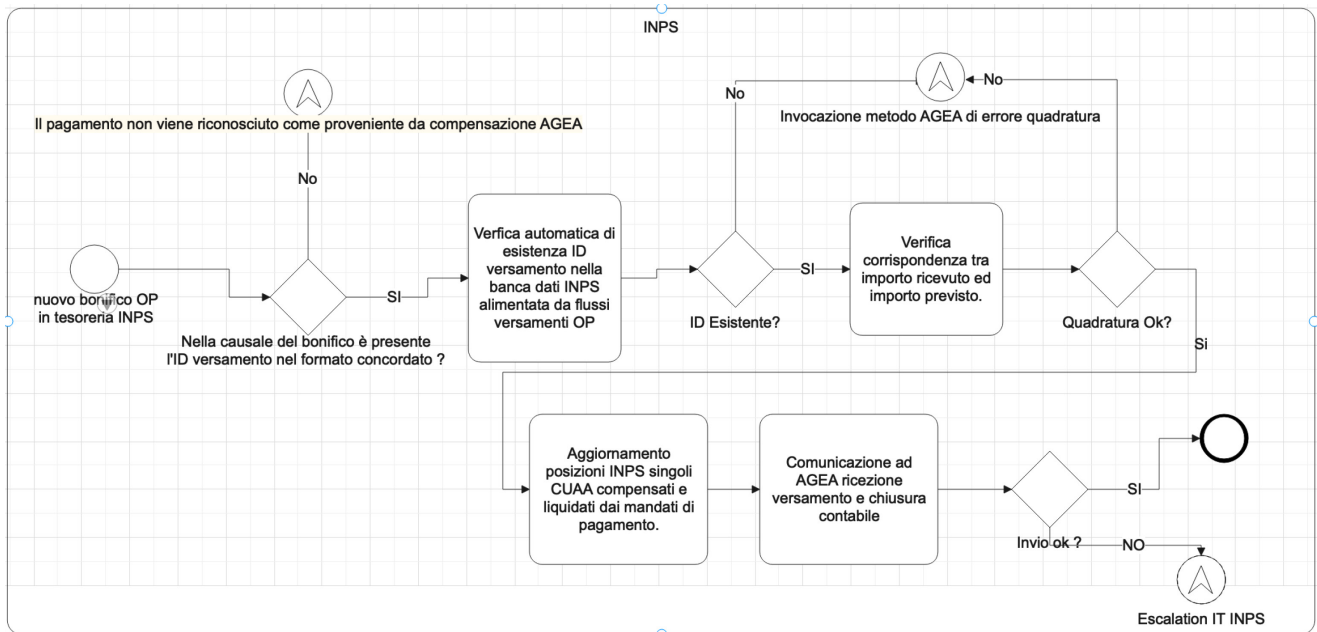

5 SCENARI DI ESEMPIO ED ECCEZIONI

Di seguito vengono presentati degli scenari con un numero esiguo di CUAА per i quali sono comunicati crediti, compensazioni, mandati di pagamento, bonifici contabili e processi di rimborso.

Nel primo paragrafo verrà presentato uno scenario “ideale”, ovvero dove l'intero flusso tecnico previsto si svolge senza eccezioni tecniche, nel secondo paragrafo si analizzeranno gli scenari di eccezione al fine di identificare le fattispecie comuni, indicare le azioni da intraprendere e definire l'owner dell'attività.

5.1 Scenario “ideale” di flussi crediti/compensazioni/contabilizzazioni tra INPS ed AGEA

In data 20 ottobre AGEA comunica ad INPS i seguenti CUAА tramite il file CUAА_AGEA_20-10-2020.csv trasmesso mediante SFTP e comunicato mediante servizi web.

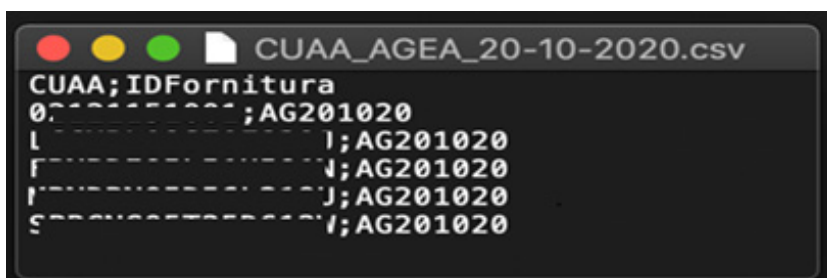

INPS, incrociando l'elenco dei CUAА ricevuti con l'elenco delle proprie posizioni debitorie, il 1° novembre comunica ad AGEA la seguente situazione creditoria tramite il file CREDITI_INPS_01-11-2020.csv trasmesso tramite SFTP e comunicato mediante servizi WEB

```

CREDITI_INPS_01-11-2020.csv
CUAA;QuotaCredito;IDfornitura;IDtrasmissioneINPS
XXXXXXX;1300;201101;201101-1
YYYYYYYY;700;201101;201101-2
ZZZZZZZZ;500;201101;201101-3
XXXXXXXX;2000;201101;201101-4

```

il 25 novembre AGEA trasferisce ad INPS, tramite servizi web, le seguenti compensazioni finalizzate:

CUAA	Quota compensata	ID trasmissione INPS	Codice mandato	ID compensazione RND
XXXXXXXXXX	1000	201101-1	IT05-0-0-2020-207	30000002
YYYYYYYYYYYY	700	201101-2	IT05-0-0-2020-207	30000003
ZZZZZZZZZZZZ	350	201101-3	IT05-0-0-2020-99	30000004

Il 1° dicembre INPS effettua il ricalcolo dei propri crediti e provvede ad aggiornare la propria situazione in AGEA con l'invio del file CREDITI_INPS_01-12-2020.csv (spedito via SFTP e comunicato tramite servizio web)

Si noti che:

- L'aggiornamento dei crediti tiene conto delle compensazioni comunicate ad INPS
- il per il CUAA XXXXXXXXXXXXXXXX il credito INPS si è nel frattempo estinto.

```

CREDITI_INPS_01-12-2020.csv
CUAA;QuotaCredito;IDfornitura;IDtrasmissioneINPS
XXXXXXXX;1000;201201;201202-1
YYYYYYYY;153;201201;201202-3
ZZZZZZZZ;3300;201201;201202-4
XXXXXXXX;0;201201;201102-5

```

Il 5 dicembre AGEA, recependo le informazioni dai singoli OP, comunica ad INPS il seguente flusso di Versamento:

Codice Mandato	Importo mandato	IDVersamento
IT05-0-0-2020-207	1700	HJK237B
IT05-0-0-2020-99	350	HJK237B

Le procedure INPS controlleranno l'esistenza dei codici mandato e la correttezza dell'importo comunicato.

In data 9 dicembre, la tesoreria INPS riceve un bonifico dall'organismo pagatore IT05 per 2050 euro, nella causale del bonifico è riportato, a titolo di esempio, "**RNDINPSHJK237B**". Tramite procedure automatizzate, il pagamento verrà trasferito nella contabilità e verrà verificato che per l>IDVersamento HJK237B l'importo corrisponda con i 2.050 euro previsti. A seguito di questo:

- verrà avviata la cristallizzazione di tutte le posizioni dei CUAА coinvolti nel mandato di pagamento
- verrà comunicata ad AGEA, tramite metodo web, l'effettivo incasso e quadratura dell>IDVersamento HJK237B.

5.2 Scenari di eccezione

Lo scenario presentato nel caso ideale nel paragrafo 5.1 ha diversi punti di eccezione, che possono riguardare sia aspetti tecnici che aspetti legati alla sovrapposizione temporale delle attività di competenza dei vari attori coinvolti. Il presente paragrafo prova ad affrontare i principali scenari di eccezione, identificando owner ed azioni da intraprendere.

Gli scenari dei successivi paragrafi prevedono l'utilizzo dei web service proposti nel capitolo 3.

5.3 E1: Errori nella trasmissione dell'elenco dei CUAА da parte di AGEA

In questa fase è previsto che AGEA:

1. Invochi un metodo WS INPS di inizio trasmissione
2. Produca e trasmetta il file contenente l'aggiornamento dei CUAА mezzo SFTP ad INPS
3. Invochi un metodo WS INPS fornendo informazioni sul nuovo file CUAА depositato
4. utilizzi il metodo di consultazione esposto da INPS per ottenere il numero dei CUAА trasmessi e registrati negli archivi INPS, ai fini della verifica della correttezza e completezza della trasmissione.

In questa fase del processo gli errori possibili sono:

- Errore durante il deposito e trasmissione del file SFTP o invocazione WS verso INPS. In questo caso AGEA potrà tentare la trasmissione e/o l'invocazione del WS in un secondo momento

- Errore dovuto a mancata corrispondenza del numero di risultati di cui al punto 4 rispetto al numero dei CUAA inviati. In questo caso AGEA potrà ripartire dal punto 1 ed effettuare un nuovo invio.

In caso di prolungati errori di rete o in caso di ripetuti errori applicativi, la divisione IT di AGEA dovrà effettuare delle verifiche interne sull'infrastruttura e/o sullo strato applicativo ed eventualmente coinvolgere la controparte IT INPS.

5.4 E2: Errore nella trasmissione dei crediti da parte di INPS verso AGEA

In questa fase è previsto che INPS:

1. Invochi un metodo WS AGEA di inizio trasmissione
2. Produca e trasmetta il file contenente l'aggiornamento dei crediti mezzo SFTP o invocazione WS ad AGEA
3. Invochi un metodo WS AGEA fornendo informazioni sul nuovo file crediti depositato
4. Interroghi un metodo di controllo per verificare i record trasmessi.

In questa fase del processo gli errori possibili sono:

- Errore durante il deposito e trasmissione del file SFTP o invocazione WS verso AGEA. In questo caso INPS potrà tentare la trasmissione e/o l'invocazione del WS in un secondo momento
- Errore nella chiamata del metodo di cui al punto 3 (*es. indisponibilità WS AGEA o problemi di trasmissione*). In questo caso INPS potrà tentare la trasmissione in un secondo momento.

In caso di prolungati errori di rete o in caso di ripetuti errori applicativi, la divisione IT di INPS dovrà effettuare delle verifiche interne sull'infrastruttura e/o sullo strato applicativo ed eventualmente coinvolgere la controparte IT AGEA.

5.5 E3: Errore nella trasmissione delle compensazioni da AGEA verso INPS

In questa fase è previsto che AGEA andrà ad utilizzare i WS di INPS per comunicare:

1. Inizio nuovo lotto di compensazioni
2. Registrazione singola di una compensazione per N ripetizioni oppure M ripetizioni di lotti di singole compensazioni (*dove $N=M*\text{numero di compensazioni per ogni lotto}$*)
3. Se tutti i lotti/singole compensazioni sono stati comunicati correttamente
4. AGEA utilizzerà il metodo di consultazione esposto da INPS per ottenere il numero delle compensazioni trasmesse e l'importo totale del mandato al fine di verificare eventuali discrepanze

In questa fase del processo gli errori possibili sono:

- Errore nella chiamata del metodo di cui al punto 1 (*es. indisponibilità WS INPS o problemi di trasmissione*). In questo caso AGEA potrà tentare la trasmissione in un secondo momento
- Errore di trasmissione di uno o compensazioni/lotti di cui al punto 2. In questo caso AGEA potrà tentare di trasmettere lo stesso lotto/compensazioni una seconda/terza volta. Nel caso lo stesso lotto venisse trasmesso 2 volte, INPS andrà a sovrascrivere la precedente compensazione con l'ultima comunicata a parità di ID unico della compensazione AGEA. Il WS di INPS potrebbe rilevare le seguenti eccezioni:
 - Errore CUAA non presente in banca dati INPS (sia nell'ultima fornitura che in qualsiasi fornitura precedentemente comunicata)
 - Importo comunicati per un CUAA esistente di importo maggiore dell'importo mai comunicato da INPS verso AGEA
 - Dati mandato di pagamento assenti e/o formalmente non validi

Le eccezioni applicative riscontrate dovranno essere oggetto di analisi da parte del gruppo IT di AGEA ed eventualmente contattare il gruppo IT INPS.

- Errore nella chiamata al metodo di cui al punto 3. In questo caso AGEA potrà tentare di richiamare il metodo in un secondo momento.
- Errore dovuto a mancata corrispondenza del numero di risultati di cui al punto 4 rispetto al numero e al totale delle compensazioni inviate. In questo caso AGEA potrà ripartire dal punto 1 ed effettuare un nuovo invio.

In caso di prolungati errori di rete/porte di dominio o in caso di ripetuti errori applicativi, la divisione IT di INPS dovrà effettuare delle verifiche interne sull'infrastruttura e/o sullo strato applicativo ed eventualmente coinvolgere la controparte IT AGEA.

5.6 E4: Errore nella trasmissione dei flussi dei Versamenti da parte di AGEA verso INPS

In questa fase è previsto che AGEA andrà ad utilizzare i WS di INPS per:

1. invocare il metodo di invio nuovo Versamento con relativi mandati di pagamento

In questa fase del processo gli errori possibili sono:

- Errore nella chiamata del metodo di cui al punto 1 (*es. indisponibilità WS INPS o problemi di trasmissione*). In questo caso AGEA potrà tentare la trasmissione in un secondo momento
- Il WS di INPS effettua dei controlli sui dati e potrebbe rilevare le seguenti eccezioni:
 - Errore nella verifica della presenza dei singoli mandati di pagamento che compongono il Versamento utilizzando le compensazioni precedentemente ricevute (*es. mandato di pagamento esistente con importo diverso oppure mandato di pagamento non precedentemente comunicato*)
 - Errore nella verifica dell'importo totale del Versamento

Le eccezioni applicative riscontrate dovranno essere oggetto di analisi da parte del gruppo IT di AGEA ed eventualmente contattare il gruppo IT INPS.

In caso di prolungati errori di rete/porte di dominio o in caso di ripetuti errori applicativi, la divisione IT di AGEA dovrà effettuare delle verifiche interne sull'infrastruttura e/o sullo strato applicativo ed eventualmente coinvolgere la controparte IT INPS.

5.7 E5: Errore nella fase di quadratura contabile da parte della tesoreria INPS

È previsto che vi siano delle procedure automatiche che, a fronte di un nuovo bonifico ricevuto sul conto concorrente identificato, ricerchino nella causale del versamento il pattern concordato di comunicazione IDversamento. Verrà verificato che l'IDversamento sia stato precedentemente comunicato da Agea e che ci sia la quadratura tra l'importo comunicato e quello versato

In questo processo si ipotizzano le seguenti eccezioni:

- Bonifico proveniente da un OP privo di codice Versamento. Tale versamento sarà ignorato dalla procedura automatica.
- IDversamento presente nella Causale del bonifico ma non ancora ricevuto come flusso informatico. In tale caso la procedura di quadratura automatica invocherà un metodo web di Agea per segnalare l'anomalia.
- Codice IDversamento esistente ma l'importo del bonifico ricevuto non è corrispondente a quanto pervenuto tramite flusso informatico. In tale caso la procedura di quadratura automatica invocherà un metodo web di Agea per segnalare l'anomalia.

5.8 E6: Ricezione di compensazione "Tardiva"

Anche in assenza di errori informatici e/o dovuti ad infrastruttura, ci si potrebbe trovare di fronte a casi "limite" come quelli presentati nel seguente scenario che si innesta nello scenario esemplificativo presentato nel paragrafo 5.1

il 13 dicembre AGEA comunica ad INPS le seguenti compensazioni

CUAA	Quota compensata	ID credito INPS	Codice mandato	Codice univoco compensazione
XXXXXXXXXXXXXXXXXX	2000	201101-4	IT05-0-0-2020-208	30000012
YYYYYYYYYYYYYYYY	3000	201102-3	IT05-0-0-2020-207	30000013

Anche se nel frattempo per il CUAA XXXXXXXXXXXXXXXXXXXX il credito INPS è stato già estinto, INPS prenderà atto della compensazione comunicata e provvederà, a valle della quadratura contabile, al processo di rimborso nei confronti del soggetto.

6 TRACCIATI RECORD IPOTIZZATI

Di seguito viene descritto il tracciato record. Tale tracciato record rappresenta le singole informazioni atomiche che saranno trasmesse per lotti (es. *una singola compensazione trasmessa insieme ad altre 99 in una singola chiamata ad un WS di INPS per un lotto di compensazioni*).

Elemento atomico flusso CUAA (periodico)

- IDCUAA: Identificativo flusso (es. "AGINCF"+DATA)
- Codice fiscale CUAA

Elemento atomico flusso crediti (mensile)

- IDCRE: Identificativo flusso (es. "INAGPD"+DATA)
- CODCRE: Identificativo del credito INPS
- Codice fiscale CUAA
- Data di estrazione
- Importo totale credito (contributi+sanzioni)

Elemento atomico azzeramento singola posizione credito (per flussi sporadici urgenti durante il mese)

- IDAZZ: Identificativo flusso di azzeramento (es. "AZZERA"+DATA)
- IDCRE: Identificativo flusso dell'ultima comunicazione del credito
- CODCRE: Identificativo del credito INPS
- Codice fiscale CUAA

Elemento atomico flusso compensazioni finalizzate

- IDCOMP: Identificativo flusso (es. "AGINCO"+DATA)
- CODCRE: Identificativo trasmissione INPS
- IDMAN: Identificativo del mandato di pagamento
- Identificativo AGEA della compensazione
- Codice fiscale CUAA
- Importo totale compensato
- Data della prenotazione della compensazione
- Data della finalizzazione della compensazione

Elemento atomico flusso dei Versamenti di un OP

- IDPAG: Identificativo del flusso (es. "AGINPA"+DATA)
- Identificativo del Versamento
- OP che ha compensato
- Data di predisposizione del Versamento nel RND
- Importo totale del Versamento
- Per ogni mandato di pagamento presente nel Versamento:
 - IDMAN: Identificativo del mandato di pagamento IDMAN
 - importo